



Pilous

Železná 9, 619 00 Brno, Czech Republic

Tel.: +420 543 25 20 10

e-mail: wood@pilous.cz, www.pilous.cz

CTR 800 S



4920 x 35 ÷ 40 x 0,9 ÷ 1,1

Max. průměr kmene	830 mm
Max. šířka trámy (desky)	750 mm
Max. zdvih pilového pásu	685 mm
Min. výška řezu	30 mm
Max. průchod ramenem	450 mm
Řezná délka základní sekce	1,8 m
Délka prodlužovací sekce	3 m
Min. délka řezu	1 m
Motor pilového pásu	7,5 (11) kW
Motor pojezdu	0,55 kW
Motor zdvihu	0,55 kW
Rozměry pilového pásu	4920 x 35÷40 x 0,9÷1,1 mm
Váha základní verze	760 kg
Váha prodlužovací sekce	131 kg

Posuv do řezu a zpět – motorický
Výškové nastavování ramene – motorické
Ovládací panel – stacionární
Manipulace s kmenem – ruční

Inovovaná verze mimořádně úspěšné, 15 roků vyráběné typové řady CTR 800.

Zásadní změnou je zvýšení průměru oběžných kol z 500 na 600 mm. To umožňuje použití pilového pásu tloušťky 1,3 mm oproti současně používaným pásům tloušťky 0,9 – 1,1 mm. Používání pilového pásu o tloušťce 1,3 mm je nejnovějším trendem u pásových pil s úzkým pásem. Podstatným způsobem snižuje možnost vlnění pásu v řezu i při vysokých rychlostech. Výrazně tak zvyšuje produktivitu stroje a kvalitu řeziva. Jedná se o stroje s motorem alespoň 18.5 kW.

Mimo zcela nového designu stroje došlo i k mnoha technickým úpravám a změnám zlepšujících kvalitu, uživatelský komfort a životnost stroje.

Celkově zesílená konstrukce ramene (nyní o 40 kg těžší) a pojezdových tvrdochromových tyčí. Z důvodu vyšší váhy je nyní motor zdvihu vybaven brzdou, jako u strojů nejvyšší kategorie. To výrazně přispívá k přesnosti zastavení na požadované míře a celkové životnosti zdvihového systému.

Univerzální kmenová pásová pila, která maximálním řezným průměrem 83 cm vyhovuje většině řezaného materiálu. Široký, mimořádně masivní pojezdový most ramene pilového pásu a robustní pojezdové sekce zabezpečují klidný chod při řezu i při vysokých pojezdových rychlostech. Profesionální provedení všech hlavních technologických celků, jako oběžných kol včetně jejich systému uložení, konstrukce ramene pilového pásu, systém pohonů, posuvů atd. zaručují maximální životnost a přesnost stroje i při nejnáročnějších podmínkách provozu.

Plynule nastavitelný strojní posuv do řezu a zpět a výškové nastavování ramene pilového pásu. Pojezdová rychlost se zobrazuje na digitálním displeji. Oproti předchozí verzi CTR 800, je centrální ovládací panel umístěn stacionárně na základní pojezdové sekci. To umožňuje pohodlné ovládání stroje z jednoho místa. Pro zpětný pohyb mostu po skončení řezu (do výchozí polohy u stanoviště obsluhy), je vybaven rychloposuvem s automatickým zpomalením a zastavením v koncových polohách.

Posuv do řezu a zpět, pomocí řetězového převodu, zajišťuje elektromotor se šnekovou převodovkou řízený frekvenčním měničem. Rychlost pojezdu se mění jednoduše otáčením kolečka potenciometru na ovládacím panelu.

Masivní rameno pilového pásu je pro pohyb nahoru a dolů uloženo na silných, nastavitelných tvrdochromových tyčích, které zaručují absolutní přesnost pohybu ramene pilového pásu a při pravidelném mazání prakticky neomezenou životnost. Vertikální pohyb ramene je zabezpečen oboustranným synchronizovaným řetězovým převodem, poháněným elektromotorem se šnekovou převodovkou. Pohyb, ovládaný z centrálního panelu, má 2 rychlosti – rychloposuv a pomalý posuv pro přesné najetí na požadovanou polohu. Tento systém může být vždy doplněn o elektronické odměřování, které najede automaticky na zadanou polohu.

Rameno je osazeno oběžnými koly z kvalitní šedé litiny s přesným vyvážením proti vibracím. V obvodu kola je vysoustružená drážka, v které je pevně nasazen výměnný plochý řemen z gumotextilu, který tvoří optimální styčnou plochu mezi kolem a pilovým pásem.

Masivně uložené hnací kolo je přes klínové řemeny poháněné profesionálním elektromotorem, speciálně vyvažovaným proti vibracím.

Systém napínacího kola pohybuje v robustním litinovém klínovém vedení s nastavitelnou přítlačnou lištou, což umožňuje precizní seřízení bez vůle i při dlouhodobém užívání stroje.

V řezu je pilový pás veden pomocí kalených a broušených vodících kladek. I tento systém je plně do všech stran nastavitelný a zaručuje optimální polohu vodící kladky a pilového pásu.

Pro zajištění přesného řezu se vodící kladka na straně obsluhy přisouvá co nejbližší řezanému materiálu. Jednoduše ovládaný, masivní systém uložení. Jako příslušenství je možné ho ovládat motoricky z ovládacího panelu.

Základem stroje jsou stabilní pojezdové sekce s ocelovým vedením mostu ramene. Jsou dostatečně dimenzované i pro udávané maximální průměry zpracovávané kulatiny a z praxe počítají i s velmi tvrdými provozními podmínkami. Délka řezu je u všech typů prakticky neomezená, podle počtu instalovaných sekcí. Pojezdové sekce jsou osazeny masivními, výškově stavitelnými ložnými plochami kmene a nastavitelnými výklopnými úhelníky a upínači kmene. Základní verze stroje obsahuje 3x upínač materiálu a 2x úhlové opěrky.

Samospádové chlazení a mazání pilového pásu s nastavitelnými vývody u obou vodících kladek udržuje pilový pás v optimálním stavu při řezání.

Modelová řada CTR představuje nejmodernější trendy v konstrukci kmenových pásových pil se zvláštním důrazem na maximální přesnost a dlouhodobou životnost stroje při minimálních vynaložených nákladech.

Stroje jsou koncipovány originálním stavebnicovým způsobem, který umožňuje snadnou výměnu nebo nastavení všech hlavních technologických uzlů a jejich jednotlivých částí. To z dlouhodobého hlediska užívání stroje výrazným způsobem snižuje náklady na údržbu a také zkracuje servisní časy a snižuje tak doby odstávek ve výrobě.

Příslušenství – ke všem těmto strojům je velmi široká nabídka příslušenství, které usnadňuje a zrychluje obsluhu stroje a ovlivňuje jeho produktivitu. Náš originální stavebnicový systém umožňuje kdykoliv dodatečnou instalaci potřebného příslušenství, protože každá základní verze stroje obsahuje všechny úchytná místa včetně děr a závitů.

FOTOGALERIE

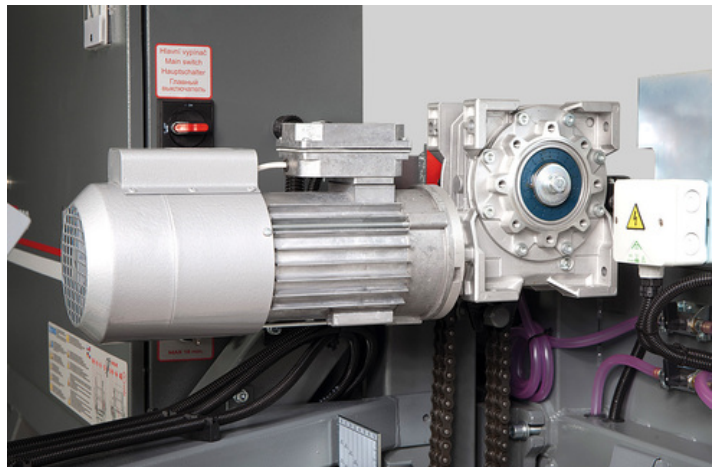
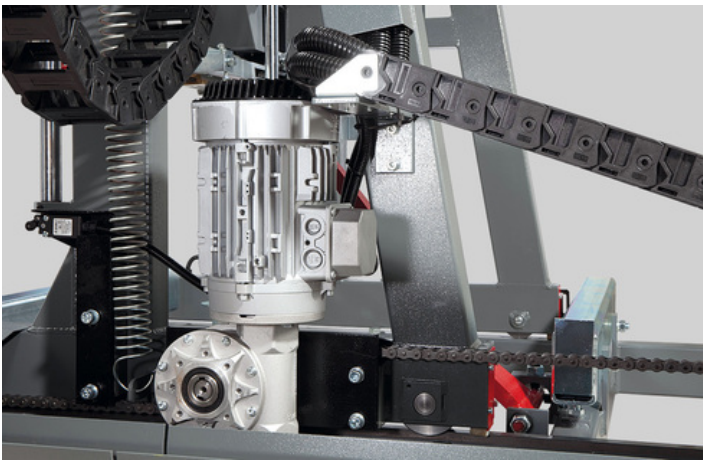
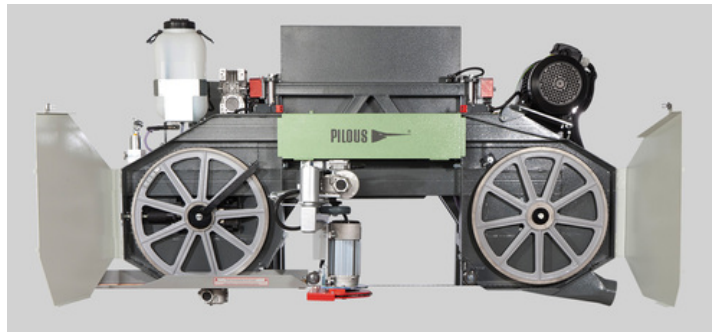

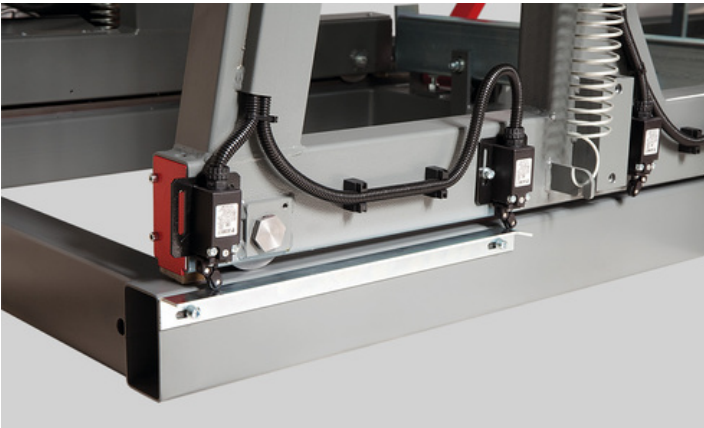
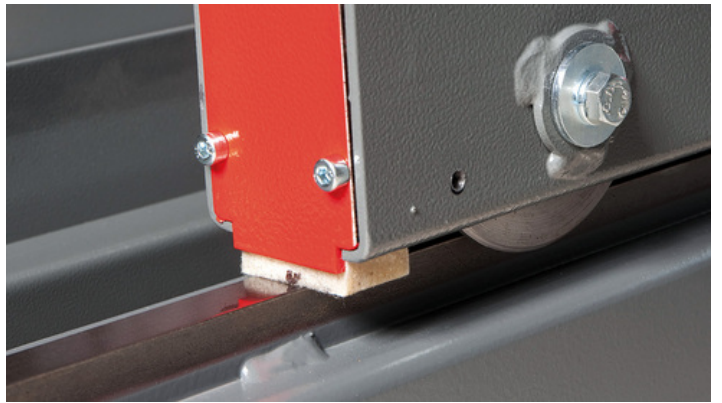
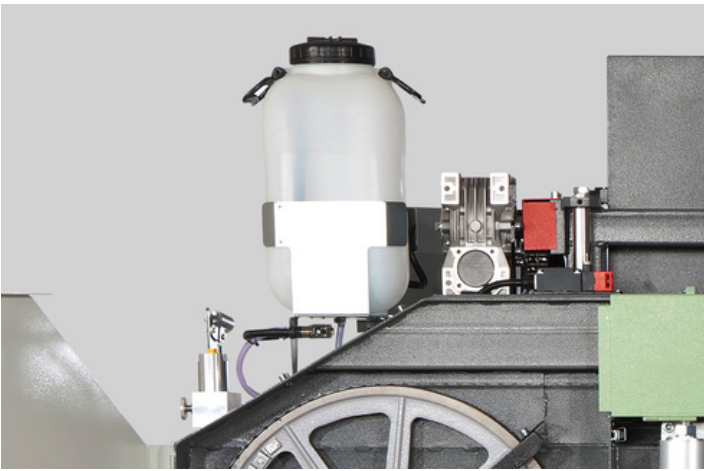
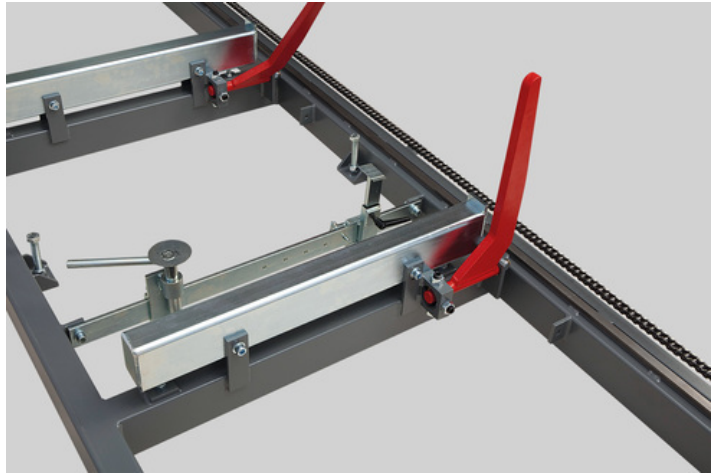
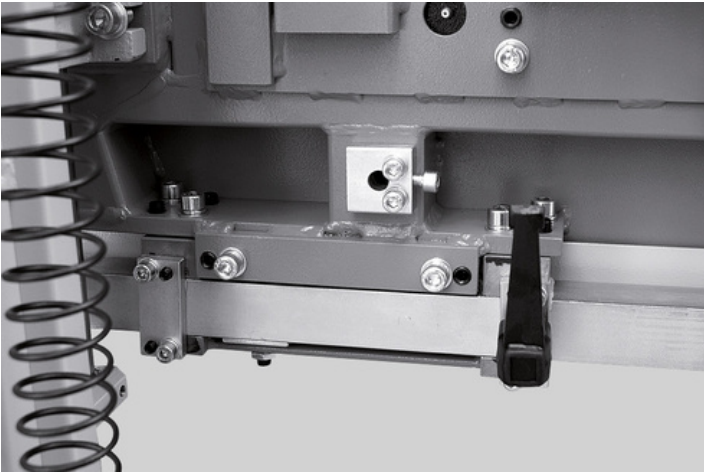
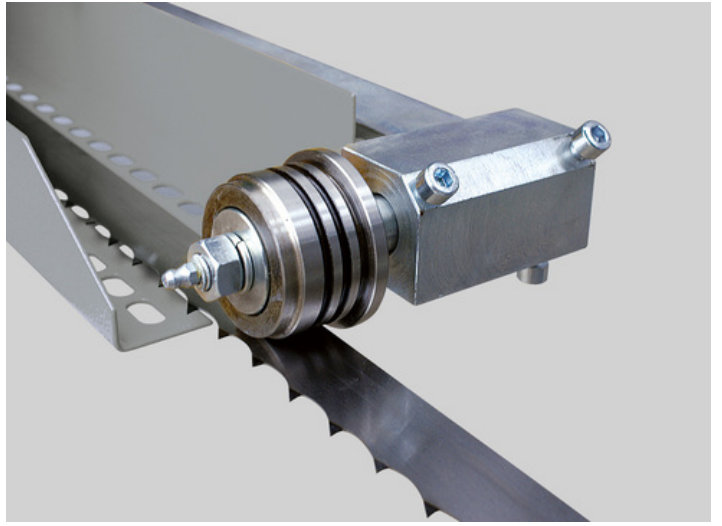

PŘÍSLUŠENSTVÍ

PŘÍSLUŠENSTVÍ – ZVLÁŠTNÍ PŘÍSLUŠENSTVÍ



3 m

Track section 3 m

Prodlužovací sekce 3 m

3 metry – v základu obsahuje: 3x dosedací trámce, 2x úhlová opěrka
Další úchytné body: 3x upínač materiálu



Main motor 7,5 kW

Hlavní motor 7,5 kW

Silnější výkon motoru umožňuje větší rychlost řezu hlavně při zpracování velkých průměrů kmene.



LG 100

LG 100

Digitální měřicí systém, slouží k rychlému a přesnému nastavení požadované tloušťky řezu. Na barevném digitálním displeji se s přesností 0,1 mm zobrazuje pohyb ramene pilového pásu nahoru nebo dolů. Zobrazuje absolutní výšku od lože pily nebo po vynulování tloušťku řezu, včetně volitelného prořezu.



LG Automat

LG Automat

Digitální měřicí systém, slouží k rychlému a přesnému automatickému nastavení požadované tloušťky řezu. Po základním nastavení (výšky od ložné plochy a prořezu) a zadání požadované hodnoty (tloušťky řezu) na ovládacím panelu, rameno s pilovým pásem automaticky najede do požadované polohy. Zabraňuje se tím chybám lidského faktoru při manuálním nastavení řezu. Šetří čas, zpřesňuje výrobu.



Pre-cutter / 800

Předřez

Pomocí předřezového kotouče s SK-plátky jsou odstraňovány nečistoty z kmene v drážce, kde vniká pilový pás do materiálu a tím se zabraňuje rychlému otupení pilových pásů. Omezuje časté výměny pilových pásů a zvyšuje jejich životnost i celkovou produktivitu stroje. Předřezový kotouč pracuje cca 30 cm před pilovým pásem – je třeba vzít v úvahu při volbě celkové délky řezu a počtu prodlužovacích sekcí.

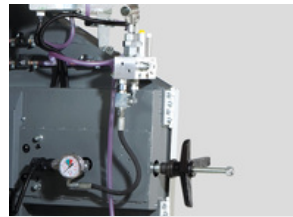

Hydraulic saw blade straining / 800

Hydraulické napínání pilového pásu

Slouží k napínání pilového pásu pomocí ruční hydraulické pumpy s přesnou indikací na ukazateli tlaku. Tlakový ventil zabraňuje přepětí pilového pásu. Umožňuje přesnější a pohodlnější napínání pilového pásu.



Ammeter

Ampérmetr

Ukazuje na stupnici ampérmetru zatížení motoru pilového pásu při řezu. Slouží k orientaci při volbě rychlosti posuvu do řezu a indikuje otupení pilového pásu. Včasná výměna pilového pásu zvyšuje jeho životnost a zlepšuje kvalitu řezu.



Soft starter

Softstartér

Elektronické zařízení umožňující plynulý rozběh hlavního motoru pilového pásu. Zabraňuje rázům v elektrické síti a snižuje mechanické namáhání celého stroje. Jen pro variantu s motorem 11 kW.

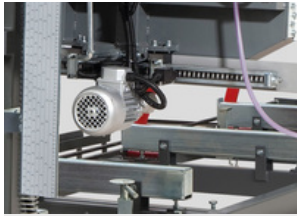

Electrically controlled bar / 800

Elektricky ovládaná lišta

Umožňuje plynulé nastavování posuvné vodící lišty pilového pásu dle průřezu materiálu z centrálního ovládacího panelu.



Lever for log loading

Páka k navalení kmene

Slouží jako pomůcka pro manipulaci s kmeny a otáčení kmene na rámu stroje.

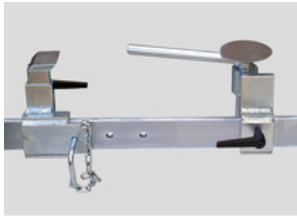

Material Clamp

Upínač materiálu

Skládá se z lišty a předního a zadního upínače.

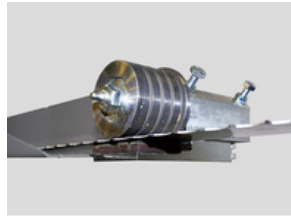

Hard-metal saw band guidance / 800

Tvrdokovové vedení pilového pásu

Je umístěno na pohyblivé liště před řezem. Výrazně zlepšuje stabilitu pilového pásu v řezu a také jeho čištění. Zvyšuje tím produktivitu stroje a kvalitu řezu. Toto zařízení lze namontovat pouze na elektricky ovládanou lištu.

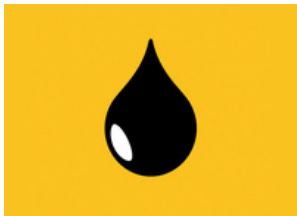

Saw band cooling control

Regulace chlazení pilového pásu

Systém chlazení je navíc osazen průtokovým elektromagnetickým ventilem, který se automaticky otevře při spuštění pilového pásu. Při zastavení pilového pásu se ventil uzavře. Výrazně šetří spotřebu chladicího média a zároveň čas potřebný k jeho doplňování.



Pressure two-sided saw band cooling

Tlakové oboustranné chlazení pilového pásu

Chladicí systém se skládá z tlak. čerpadla umístěného v nádobě chladicího média, průtok. elektromagnetického ventilu a oboustrannými tryskami, které ostříkují pilový pás z horní i spodní strany. Oboustranné chlazení zabraňuje nežádoucímu pnutí v pilovém pásu a nalepování pryskyřice i ze spodní strany pilového pásu a tím napomáhá klidnějšímu chodu pásu, přesnějšímu řezu a větší životnosti.



ARCTIC version

Provedení ARCTIC

Provedení strojů pro extrémně nízké provozní teploty do -40°C . Stroje jsou vybaveny ohřevem elektrosoučástek v elektrorozvaděči, v ovládacím panelu a v digitálním odměřování (LG 100, LG Automat). Automatická regulace ohřevu pomocí termostatu. Mrazuvzdorné mazivo. V pásové pile CTR 800 H, 950 H, 1000 H, 1300 H je mrazuvzdorný hydraulický olej.



LED lighting (11 W)

LED osvětlení (11 W)

Kvalitní osvětlení pracovního prostoru pomocí dvou vykonných LED pásů instalovaných na pohyblivém mostu.



Hand Operated Grease Gun

Ruční pákový mazací lis

Slouží k pravidelné údržbě stroje dle mazacího plánu. Mazací lis v kovovém provedení pro kartuše 400 g. Vybavený ohebnou tlakovou hadičkou.



Grease LV 2-3

Plastické mazivo LV 2-3

400 g kartušová náplň pro mazací lis.

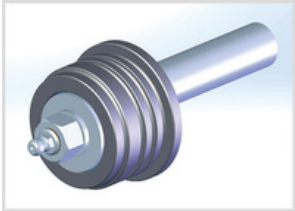

**Saw Band Guide
Pulley VK 35**

**Vodící kladka pilového pásu VK
35**
Kalená broušená kladka, ložiska,
hřídel pro pilový pás šířky 35 mm.

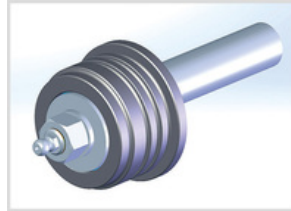

**Saw Band Guide
Pulley VK 40**

**Vodící kladka pilového pásu VK
40**
Kalená broušená kladka, ložiska,
hřídel pro pilový pás šířky 40 mm.



**Flat Running Wheel
Belt GPK 1550**

**Plochý řemen oběžného kola GPK
1550**

MAXWOOD

- Originální pilové pásy Pilous Maxwood nabízejí celou škálu druhů, která Vám umožňují zpracování jakéhokoliv druhu dřeva.
- Široký sortiment nabízí jak cenově dostupnější pásy pro maloobjemové řezání, tak pásy pro plně profesionální řezání a maximální výkon.
- Základem všech pilových pásů jsou špičkové německé materiály a precizní zpracování. Kvalita pilových pásů se pečlivě sleduje a všechny pásy odpovídají přísné normě ISO 9001.
- Nabídka dále doplňuje originální pilový pás Munkfors, od předního světového výrobce Uddeholm ze Švédska.
- Pilové pásy Pilous jsou používány v desítkách zemí světa. Ať budete řezat jakékoliv dřevo, Pilous Vám doporučí pilový pás, který vyhoví Vaším potřebám.

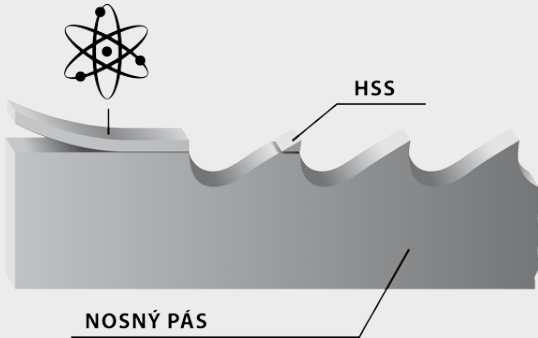

BiMetal

Pilový pás se špičkami zubů z nástrojové oceli, tato technologie umožňuje podstatně delší dobu řezání bez broušení a výměny pilového pásu. Použití: měkké, tvrdé až extrémně tvrdé dřevo.



Stelit

Pilový pás se špičkami zubů z materiálu Stelit. Zcela odpadá rozvádění zubů. Použití: měkké, tvrdé až extrémně tvrdé dřevo.



Uhlíková pružinová ocel

Nejrozšířenější pilový pás z důvodu optimálního poměru cena/výkon. Použití: měkké i tvrdé dřevo.



Pozor při rozbalování svařených pilových pásů. Jsou v přepravním balení v napnutém stavu. Ochranný kryt pilového pásu odstraňte až po nasazení na stroj.

