

DECO-Bútorlap Kft.

Kerecsendi Péter részére

Stonewood Kft.

9028 Szent Imre u. 83/a

Tel.: +36 30 960 4579

Dátum: 2024. február 29.

Tárgy: Árajánlat**Ajánlati szám:** SW-VA-2024-669

Kedves Péter,

Köszönjük, hogy megkerestél minket.

Összeállítottam a megbeszélt gépeket. Úgy gondolom, hogy ez megfelelő konfiguráció lehet az induló lapszabáshoz. A megnézett műhely méret alapján ez egy optimális sor lehet.

A csomag tartalma:

1. Lohmeyer digitális lapszabásgép
2. Lohmeyer táblafelosztógép
3. Lohmeyer ipari élzárógép – PUR egységgel
4. Lohmeyer automata CNC fúró központ
5. Lohmeyer automata tipli fúrógép

A gépek szoftveres használata és vonalkód olvasó része megoldott, a másik cégtől áthozott Woodwop és Korpusz programokkal kompatibilis. Az élzáró gépben tudtok esetlegesen gyorsabb gépet is választani, valamint a 45 fokos élzárást is tudjuk adni.

Várható szállítási határidő 3 hét – ha időben megrendelitek.

Fontos, hogy az elszívás és a sűrített levegő hálózatot még külön ki kell építeni. Ha gondolod, tudunk kontaktot adni. Kérdés esetén kérlek egyeztessünk

A Stonewood Kft faipai gépek, fűrészüzemi és egyéb famegmunkáló gépek kis és nagykereskedelmével foglalkozik. Több neves gyártó kizárólagos magyarországi forgalmazója.

Mellékelten megküldjük személyre szabott árajánlatunkat az Ön igényeinek leginkább megfelelő berendezésről. Pontos felszereltségét, és az Ön számára ajánlott kedvezményeket, finanszírozási lehetőségeket személyes vagy telefonos megbeszélés alapján tudjuk biztosítani.

Reméljük, ajánlatunk elnyeri tetszését. Amennyiben kérdései lennének, vagy pontosítani szeretne, készséggel állunk rendelkezésére.

Stonewood Kft

9028 Győr

Szent Imre út 83/a.

Tel: (+36) 96 950 667

Info@faiparigepek.huwww.faiparigepek.hu

Adószám: 28385823-2-08

VAT: HU25385823

Cégjegyzékszám: 08-09-027529

Raiffeisen Bank HUF 1209 6712 0164 1033 0010 0007

Wise Bank EUR IBAN: BE36 9671 8752 2281

Oldalszám: 1

Ajánlott gépcsomag:

Lohmeyer FKS 355 lapszabásgép



A Lohmeyer Smart Wood Working számára fontos a gyártásfolyamat a panelek feldolgozása során. Vágás, élfóliázás, fúrás és nütölés - ezek a specialitásaink. Támogatni szeretnénk az Ön sikerét a panel anyagok ipari gyártójaként és szabványosított, kifogástalanul működő gépekkel rendelkező, valamint gyors és megbízható szolgáltatást nyújtó szakértő beszállítóként. Ezt a panel feldolgozásban szerzett, sok éves tapasztalattal rendelkező szakértői csapatunk teszi lehetővé.

A 3, 5, 7, és 8 sorozatú intelligens gyártósoraink igazoltan magas minőséget biztosítanak páratlan költséghatékonysággal együtt. Ez úgy lehetséges, hogy különböző komponenseket okosan kombinálunk. Tapasztalt német és kínai mérnökeink folyamatosan alkalmazzák az európai műszaki szabványokat a gépi technológia terén. A gépeket Kínában gyártjuk, a faipari gépek egyik legkorszerűbb gyárában.

Európai szolgáltatási hálózatunk biztosítja gépeink és rendszereink, valamint a műszaki támogatás folyamatos elérhetőségét.

Technikai adatok:

A munkasztal:

- Asztal hossza FKS 320 IQ / FKS 355 IQ: 3200 mm
- Ez az alábbi vágóhosszt : 3100 mm fűrészlappal 3200 mm fűrészlap nélkül

Keresztvonalzó:

- 1900 mm olvasható le az alsó skálán,
- 3200 mm teleszkópos eszköz, olvasható le a felső skálán
- Egy görgő a keresztvágó keret végén segíti az instabil munkadarabok be- és kirakodását.

Vágás szélesség:

Maximális vágás szélesség FKS 355 IQ = 1305 mm

Elektromosan, vezérlésből állítható párhuzam vezető

Stonewood Kft

9028 Győr
Szent Imre út 83/a.
Tel: (+36) 96 950 667
Info@faiparigepek.hu
www.faiparigepek.hu

Adószám: 28385823-2-08
VAT: HU25385823
Cégjegyzékszám: 08-09-027529
Raiffeisen Bank HUF 1209 6712 0164 1033 0010 0007
Wise Bank EUR IBAN: BE36 9671 8752 2281



+/- 0,1 mm pontosság. Ez a pormentes burkolatban elhelyezkedő golyós orsó feladata. Gyors és megbízható. A vezető elmozdítható az 1305 mm-nél nagyobb és szélesebb munkadarabok könnyű átvágása érdekében. A biztonságos terület a fűrészlap előtt 200 mm-rel kezdődik. Így megakadályozható, hogy az automatikus vezető a döntött fűrészlaphoz kerüljön. 200 mm alatt a vezető automatikusan megáll és a kívánt pozícióba mozog a gomb lenyomásával történő jóváhagyást követően. Ez biztosítja, hogy nem kerül sor kritikus helyzetre a vezető vonalzó és a fűrészlap között.



Kereszt munkaasztal:

Az ütköző egy digitális kijelzőeszközzel rendelkezik a pontos beállításhoz, a nagy ismétlési pontossághoz.

A teleszkópos bővítménnyel rendelkező keresztvágó keretet max. 3200 mm-es vágáshosszra tervezték, így biztosít megfelelő alátámasztást.

A helyes leolvasást a döntött skálák teszik lehetővé. Az ütközők könnyen billenthetőek. A keresztvonalzó a keresztasztal elülső vagy hátsó oldalára helyezhető.



A gépváz:

A szilárd géptest a siker alapja. Ez különösen igaz a csúszóasztal és fűrészmű alapvető összetevőire. Mindkét egységnek szilárd alapra van szüksége - az alap keretre.

A gép minden eleme lézervágó géppel került legyártásra, ezáltal zárt kialakítású és nagyon merev. Ez biztosítja az FKS 320/355 IQ sorozat egyetlen működését és stabilitását.



Stonewood Kft

9028 Győr
Szent Imre út 83/a.
Tel: (+36) 96 950 667
Info@faiparigepek.hu
www.faiparigepek.hu

Adószám: 28385823-2-08
VAT: HU25385823
Cégjegyzékszám: 08-09-027529
Raiffeisen Bank HUF 1209 6712 0164 1033 0010 0007
Wise Bank EUR IBAN: BE36 9671 8752 2281

A gép terület igénye a csúszóasztal oldalmozgását is figyelembe véve kb. 6800 x 3400 mm.
A nagyméretű munkadarabok felhelyezéséhez és eltávolításához ügyelni kell arra, hogy elegendő hely legyen a gép és a szomszédos berendezések vagy épületek között. A munkadarabok és maradék darabok lerakásához is kell helyet biztosítani.

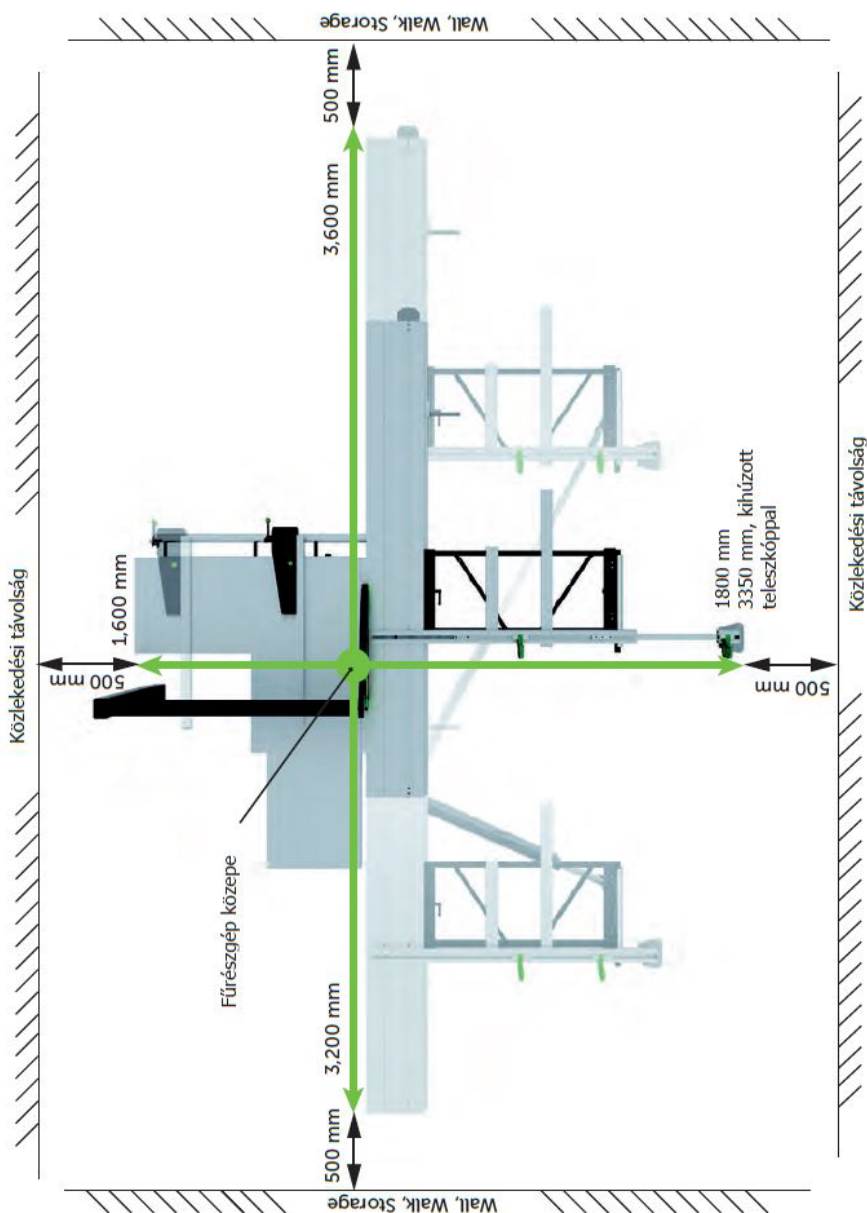
**Stonewood Kft**

9028 Győr
Szent Imre út 83/a.
Tel: (+36) 96 950 667
Info@faiparigepek.hu
www.faiparigepek.hu

Adószám: 28385823-2-08
VAT: HU25385823
Cégjegyzékszám: 08-09-027529
Raiffeisen Bank HUF 1209 6712 0164 1033 0010 0007
Wise Bank EUR IBAN: BE36 9671 8752 2281



FKS 320 IQ



FKS 355 IQ

	Fűrészlap átmérő	max. 350 mm / without scoring 400 mm	
	Vágás magasság	max. 105 mm / without scoring 115 mm	
Fűrészmű	Vágásmagasság 45°-esetén	max. 70 mm	
	Fordulatszám	5,200 / 3,800 RPM • manually adjustable	
	Motor teljesítmény	5.5 kW	
elővágó egység	Elővágó fűrész	120 mm	
	Fordulatszáma	9,000 RPM	
	Motor	1.1 kW	
	Vezérlése	electrical height adjustment • manual side adjustment	
	Munkasztal hossza	3,200 mm	
	Vágás hossz	3,100 mm / without scoring 3,200 mm	
	Feszültség	400 V • 50 Hz	
Fűrészmű	Dönthetőségt	manuális	elektromos
	Magasság emelés	elektromos	elektromos
	Felső vezérlő panel	-	<input checked="" type="checkbox"/>
	Egyoldals gérvágó feltét	ta csúszó asztalon	a csúszó asztalon
	Kereszt vonalzó	3200 mm-ig	3200 mm-ig
	Párhuzam vezető	12000 mm-ig	1305 mm-ig elektromosan, digitálisan vezérlésből állítva
	Alaprajz	3,300 x 3,370 x 1,200 mm	3,300 x 3,430 x 1,670 mm

Stonewood Kft

9028 Győr
Szent Imre út 83/a.
Tel: (+36) 96 950 667
Info@faiparigepek.hu
www.faiparigepek.hu

Adószám: 28385823-2-08
VAT: HU25385823
Cégjegyzékszám: 08-09-027529
Raiffeisen Bank HUF 1209 6712 0164 1033 0010 0007
Wise Bank EUR IBAN: BE36 9671 8752 2281

Elővágó fordulatszáma	1/min	900
Elővágómű hajtása		Külön motorról
Főmotor teljesítménye	kW/LE	5,5/7,5
Elővágó motorteljesítménye	kW/LE	1/0,75
Elszívócsonk átmérője	mm	120
Elszívandó légmennyiség	m ³ /h	1300
Vágásszélesség a párhuzamos vezető mellett	mm	1250
A gép súlya	kg	900

Ajánlott konfiguráció:					
	Mennyiség	Egység /db	Nettó ár	Áfa tartalom	Bruttó ár
Lohmeyer FKS 355 lapszabásgép	1	13 290 EUR	13 290 EUR	3 588.3 EUR	16 878.3 EUR
Szállítási költség:	1	540 EUR	540 EUR	145.8 EUR	685.8 EUR
Beüzemelés költsége:	4		188 EUR	50.76 EUR	238.76 EUR
Összesen:			14 018 EUR	3 784.86 EUR	17 802.86 EUR
Akciós ár:			12 900 EUR	3 483 EUR	16 383 EUR

Lohmeyer NPC táblafelosztó gép



Főbb jellemzők:

- 2 kW-os fűrészkesz, szervomotorral, fogaskerék fogasléc kialakítással
- 90 m/perces vágási sebesség, 120 m/perces visszafutási sebesség
- Automata nyomógerenda magasság állítás
- Felhasználó barát kezelő szoftver:

Stonewood Kft

9028 Győr
Szent Imre út 83/a.
Tel: (+36) 96 950 667
Info@faiparigepek.hu
www.faiparigepek.hu

Adószám: 28385823-2-08
VAT: HU25385823
Cégjegyzékszám: 08-09-027529
Raiffeisen Bank HUF 1209 6712 0164 1033 0010 0007
Wise Bank EUR IBAN: BE36 9671 8752 2281

- Munkafolyamatok részletes kezelése
- Vonalkód nyomtatása – opció

<p>Felépítés</p> <p>Gépváz A géptest nagy szakítószilárdságú acélból készült, a legjobb végeredmény fejlett robot hegesztéssel, hőkezeléssel. Továbbá alul illetve felülül CNC 5 tengelyes marással a tökéletes pontosság érdekében, annak biztosítása érdekében legmagasabb minőség és tartósság. Egy megfogásból gyártják a teljes megmunkálási folyamatot.</p>	
<p>Acél asztal</p> <ul style="list-style-type: none"> • Nagy merevségű acél asztal hosszú élettartammal, pontossággal $\pm 0,03$ mm-ig, csökkentve a lehetséges karbantartást költségeket 	
<p>Levegős munka asztal</p> <ul style="list-style-type: none"> • A lebegő etetőasztal acélgolyókkal csökkenti a karcolásokat a panel felületén, és biztosítja a panel zökkenőmentes mozgását • Az asztallap merev és kopásálló bakelitből készül a hosszabb élettartam érdekében • 3 különálló cső csatlakoztatva 3 munka asztalhoz 2,2 kW teljesítménnyel az asztal alatt található légfúvó elegendő levegőt biztosít • Levegő teljesítmény: 5,2 m³/perc 	 

Stonewood Kft

9028 Győr
Szent Imre út 83/a.
Tel: (+36) 96 950 667
Info@faiparigepek.hu
www.faiparigepek.hu



Adószám: 28385823-2-08
VAT: HU25385823
Cégjegyzékszám: 08-09-027529
Raiffeisen Bank HUF 1209 6712 0164 1033 0010 0007
Wise Bank EUR IBAN: BE36 9671 8752 2281

<p>Oldalsó működtető rúd</p> <ul style="list-style-type: none">• Egy extra működtető rúd az munkaasztal oldalán garantálja a folyamatos működést és a vágást, a kezelő anélkül is megkezdheti a vágást , hogy a kezelő a vezérlésen kapcsolja a gombokat.	
<p>Pneumatikus nyomó gerenda</p> <ul style="list-style-type: none">• A nyomógerenda automatikusan beállítja magát a szerint a panelek teljes magassága, az elmozdulási hatótáv csökkentése érdekében• Egyetlen nyomógerenda egyenletes nyomást fejt ki a teljes munkadarab felületén. A nyomás növelésével elkerülhető a bútorlapok kitöredezettisége.• A nyomógerenda mozgása precíz fogaslécvel és fogaskerékkel történik mindkét oldalon.	 
<p>Kézvédő</p> <ul style="list-style-type: none">• Nyomógerendára szerelve• A védőeszköz leesik vágás előtt és vágás után felemeli fel a kezelő védelmére	
<p>„Zongora” porvédő</p> <ul style="list-style-type: none">• A zongora típusú porvédő teljesen zárt pengvédő és megakadályozza a szálló port és forgácsot	
<p>Oldalsó igazítás</p> <ul style="list-style-type: none">• A fűrészkocsiba rögzített eszköz oldalról mozgató vezető vágás közben, még vékony és puha deszkához is. Egyúttal az igazítás a tökéletes derékszög vágáshoz.	

Stonewood Kft

9028 Győr
Szent Imre út 83/a.
Tel: (+36) 96 950 667
Info@faiparigepek.hu
www.faiparigepek.hu

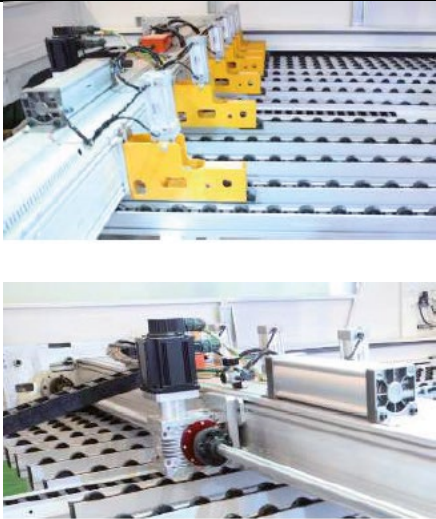
Adószám: 28385823-2-08
VAT: HU25385823
Cégjegyzékszám: 08-09-027529
Raiffeisen Bank HUF 1209 6712 0164 1033 0010 0007
Wise Bank EUR IBAN: BE36 9671 8752 2281

<p>Megfogó csipeszek</p> <ul style="list-style-type: none"> • Szilárd acél gerendatartó mindkét oldalon, precíz pozicionálással. • Pneumatikusan vezérelt 8 megfogó csipesz (standard konfiguráció) • Opció 12 db munkadarab szoros megfogásával anélkül elmozdulás lenne adagolás közben, így jobb lesz a vágási pontosság. • Az etetőegység pontos és egyenletes mozgása <p>2 kW-os szervomotor és hosszú fogasléc biztosítja mindkét oldalon</p>	
<p>Leesésgátló eszköz</p> <ul style="list-style-type: none"> • A kialakítás megakadályozza, hogy a fűrészkeszi ütése miatt kis munkadarab leesését, így garantálja a fűrészkeszi stabilitást 	
<p>Fűrészegység</p> <ul style="list-style-type: none"> • Fűrészkeszi 2 kW-os szervomotorral a fogasléc és fogaskerék mentén, automatikusan illeszkedik a panel szélessége alapján, így csökkenti az „üresjárat” távolságot. • Max. fűrészsebesség akár 90 m/perc • Hátrameneti sebesség akár 120 m/perc • Mind a főfűrész, mind a marófűrész független fel és le mozgásokra képes. • A főfűrész automatikusan önbeállító, minimalizálva az emelést magasság és a hatékonyság érdekében, a legjobb kivitelezés mellett. • A fő fűrészlap gyors cseréje, • Főfűrész: 15 kW, 3.910 ford./perc belső Ø 60 mm, külső Ø 380 mm • Elővágó: 4300 ford./perc belső Ø 45 mm, külső Ø 200 mm 	

Stonewood Kft

9028 Győr
Szent Imre út 83/a.
Tel: (+36) 96 950 667
Info@faiparigepek.hu
www.faiparigepek.hu

Adószám: 28385823-2-08
VAT: HU25385823
Cégjegyzékszám: 08-09-027529
Raiffeisen Bank HUF 1209 6712 0164 1033 0010 0007
Wise Bank EUR IBAN: BE36 9671 8752 2281

<ul style="list-style-type: none"> • Megjegyzés: Az ár a fűrészlapokat nem tartalmazza 	
<p>Elszívás:</p> <ul style="list-style-type: none"> • Csökkenti a felszálló forgácsot és port, kényelmes munkavégzést biztosít, hozzájárul az élettartam meghosszabbításához. • Ø 3 x 150 mm 	
<p>Automata kenőrendszer</p> <ul style="list-style-type: none"> • Az automatikus kenőrendszer zsírozza a főtengelyt, valamint automatikusan zsírozza a megfelelő csúszó pontokat. 	
<p>Gépvezérlés</p> <ul style="list-style-type: none"> • Felhasználóbarát PC, USB interfésszel koordinálva, hálózati kártya, egér és billentyűzet az egyszerű kezelés érdekében. • PLC Windows operációs rendszer vezérli és <p>Nanxing professzionális számítógépes fűrészvágó szoftverét.</p>	
<p>NX - Pareto optimalizáló szoftver</p> <ul style="list-style-type: none"> • Belül felszerelt professzionális optimalizáló szoftver (a gépre telepítve) művelet • más népszerű szoftverek is alkalmazhatók 	
<p>Operációs szoftver</p> <ul style="list-style-type: none"> • Erőteljes, felhasználóbarát szoftver a munka irányításához folyamat részletes jelentésekkel, vágási mintákat szimulálva, bármilyen hibaüzenet megjelenítése, vonalkód nyomtatása és sok más több előny, felhasználóbarát PCvel. • Kiegészítő funkció egy adott darab újramunkálásához (szkenner opcionális), jó 	

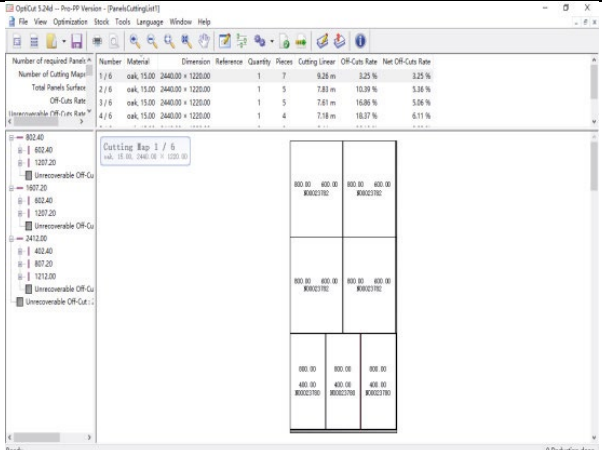
<p>segítő az egyedi bútorokhoz termelés, teljesen megoldott probléma felvetődött által okozott esetleges beállítási hibák és esetenkénti hibák.</p>	
<p>Opciók:</p>	
<p>Etikett nyomtató</p>	
<p>Optimalizáló szoftver - irodai</p>	

Technikai adatok:

	NPC 330	NPC 380	NPC 440
Vágáshossz	3 300 mm	3 800 mm	4 400 mm
Vágás mélység	3 300 mm	3 800 mm	4 400 mm
Fűrészlap kiemelkedés	105 mm		
Ajánlott max vágásmagasság	100 mm		
Főmotor			
Fűrészlap méret	380 x 60 mm		
Főmotor sebesség	3 910 RPM		
Főmotor teljesítmény	15 kW		
Elővágó			
Fűrészlap méret	200 x 45 mm		
Elővágó fordulatszáma	4 300 RPM		

Stonewood Kft

9028 Győr
Szent Imre út 83/a.
Tel: (+36) 96 950 667
Info@faiparigepek.hu
www.faiparigepek.hu

Adószám: 28385823-2-08
VAT: HU25385823
Cégjegyzékszám: 08-09-027529
Raiffeisen Bank HUF 1209 6712 0164 1033 0010 0007
Wise Bank EUR IBAN: BE36 9671 8752 2281

Elővágó motor teljesítmény	2,2 kW		
Fűrész kocsi			
Motor teljesítmény	2,2 kW (AC servo motor)		
Vágási sebesség	max 85 m/perc		
Visszafutási sebesség	max 120 m/perc		
Levegős asztal méretek	3 x 1 690 x 620 mm	4 x 1 690 x 620 mm	
Sűrített levegő igény (hűtveszárítóval)	7 bar		
Elszívás	3 x 150 mm – 28m/perc		
Munkaasztal magassága	960 mm		
Telepített teljesítmény	21,5 kW		23 kW
Telepítési méret	6900 x 5495 x 1830 mm	7400 x 5995 x 1810 mm	8100 x 6500 x 1810 mm
Gép súlya:	5 300 kg	7 500 kg	8 200 kg

Ajánlott konfiguráció:					
	Mennyiség	Egység /db	Nettó ár	Áfa tartalom	Bruttó ár
Lohmeyer NPC 330 táblafelosztógép	1	71 575 EUR	71 575 EUR	19 325 EUR	81 534 EUR
Akciós ár		59 500 EUR	59 500 EUR	16 065 EUR	75 565
Szállítási költség:	1	1150 EUR	1150 EUR	310 EUR	1 460 EUR
Beüzemelés költsége:	3 x 16		2 835 EUR	765 EUR	3600 EUR

VTSZ:8465

Gyártó megnevezése: Lohmeyer – Wood IQ Gmbh

Származási ország: Németország

Lohmeyer KAM 780 típusú élzárógép



Az élzárás a minőségen, és mindemellett a gyorsaságon múlik. Az nyeri a versenyt aki hibátlan minőséget tud a leggyorsabban előállítani. Erre a problémára ad megoldást a **Lohmeyer KAM 780** típusú élzáró gépe.

Az ipari megoldásokat alkalmazó gép tulajdonságai:

- 22 m/perces előtolási sebesség
- 10- 60 élananyag vastagság
- Dupla előmaró egység (önálló házban kialakítva)
- Előfűtő egység
- Élfólia vagy Élléc alkalmazása
- Ragasztó felhordó egység (Hagyományos, PU, Hot Air Nullfugás rendszer)
- Dupla dönthető végvágó fűrész
- Nagyoló szintbemaró
- Finom szintbemaró egység
- Sarokgömbölyítő egység – két motorral
- Profil Cikling aggregát
- Lap cikling aggregát
- Polír egység
- Érintőképernyős vezérlés

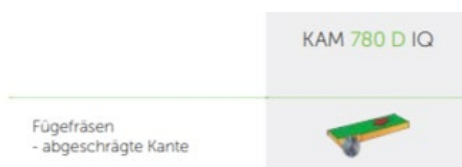

Nuten	
Druckzone und Kappen	
Trimmen	
Bündigfräsen	
Profilfräsen	
Profilziehklinge	
Flächenziehklinge	
Schwabbeln	

Aggregátok:

Leszorítás:

- Nagy pontosságú alumínium nyomó gerenda, elektronikus magasság állítás érintő képernyőről.



Spray egység:

- Az előmaró egység előtt egy pontosan vezérelt spray egység egy tapadásgátló folyadékkal szórja meg a munkalapot.
- Alsó és felső oldal egyidejű kezelése
- Az esetleges ragasztó maradékot így könnyen tudja eltávolítani a gép végén található polír egység.

Stonewood Kft

9028 Győr
Szent Imre út 83/a.
Tel: (+36) 96 950 667
Info@faiparigepek.hu
www.faiparigepek.hu

Adószám: 28385823-2-08
VAT: HU25385823
Cégjegyzékszám: 08-09-027529
Raiffeisen Bank HUF 1209 6712 0164 1033 0010 0007
Wise Bank EUR IBAN: BE36 9671 8752 2281

**Előmaró egység:**

- Külön házba épített kialakítás, így nem az egész gépház porosodik.
- 2 x 3,7 kW előmaró motor
- Dupla motoros vezérelt kialakítás – az első motor szembe forog, a második motor később belépve „utánforog” a munkadarabnak.
- Fordulatszám: 12.000. RPM
- Marókés magassága – alap kivitelben: 35 mm

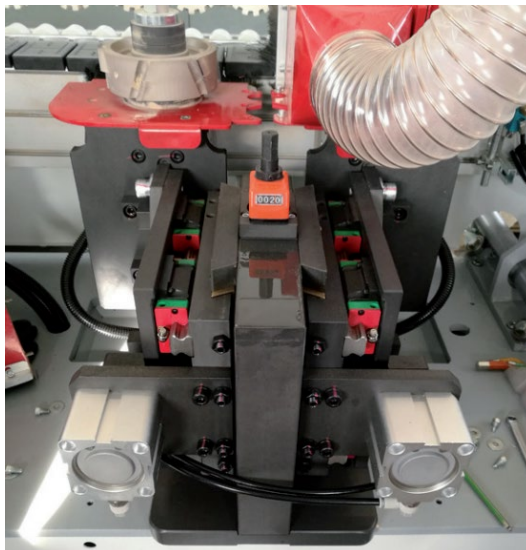
**Előfűtő egység:****Stonewood Kft**

9028 Győr
Szent Imre út 83/a.
Tel: (+36) 96 950 667
Info@faiparigepek.hu
www.faiparigepek.hu

Adószám: 28385823-2-08
VAT: HU25385823
Cégjegyzékszám: 08-09-027529
Raiffeisen Bank HUF 1209 6712 0164 1033 0010 0007
Wise Bank EUR IBAN: BE36 9671 8752 2281

**Ragasztó felhordó egység:**

- Teflon bevonatú ragasztó tartály – alsó tartályos kialakítással – EVA ragasztó
- Megnövelt nyomászóna
- Hagyományos ömledék ragasztó felhordása
- PU ragasztó alkalmazási lehetősége – FEMATECH PUR 2 kg

**Nyomógörgők:**

- 5 nyomógörgő biztosítja a maximális kontaktus létrejöttét.
- Egy vezető és négy kisebb nyomógörgő
- Mind az öt görgő pneumatikusan nyomóegységgel van ellátva.

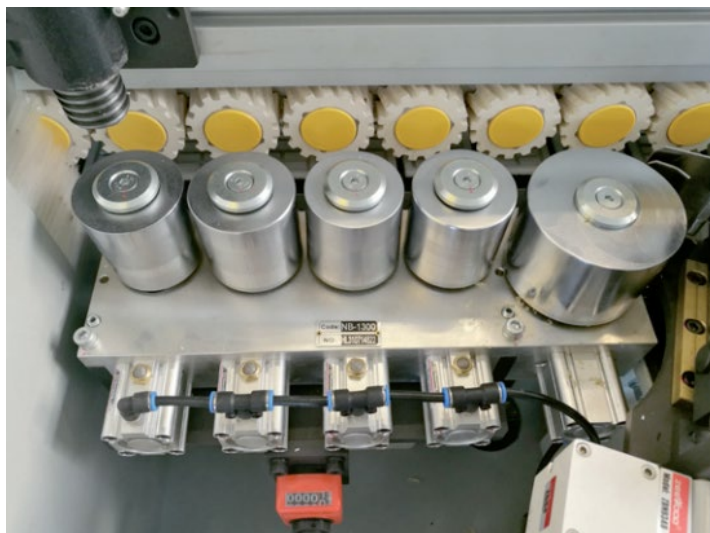

Végvágó egység

- Gyors és pontos végvágó egység – dupla fűrészművel ellátva.
- 2 x 0,37 kW motor teljesítménnyel
- Manuálisan állítható 0-15 fokban.
- Fordulatszám: 12.000 RPM



Nagyoló szintbemaró egység

- Nagy átmérőjű másoló hengerek, a pontos lekövetéshez
- Finomállítások mérőóra segítségével – az egység csak az élananyag túlnyúlását marja meg
- Egyeneses rádiuskécek
- 2 x 0,75 kW motor teljesítmény
- Fordulatszám: 12.000 RPM

Stonewood Kft

9028 Győr
Szent Imre út 83/a.
Tel: (+36) 96 950 667
Info@faiparigepek.hu
www.faiparigepek.hu

Adószám: 28385823-2-08
VAT: HU25385823
Cégjegyzékszám: 08-09-027529
Raiffeisen Bank HUF 1209 6712 0164 1033 0010 0007
Wise Bank EUR IBAN: BE36 9671 8752 2281

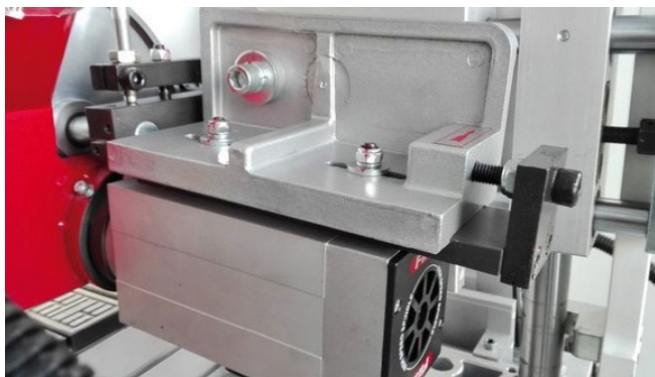
**Dönthető szintbemaró egység:**

- Nagy átmérőjű másoló hengerek, a pontos lekötéshez
- Finomállítások mérőóra segítségével
- 2 mm-es rádiuskések
- 2 x 0,55 kW motor teljesítmény
- Fordulatszám: 12.000 RPM

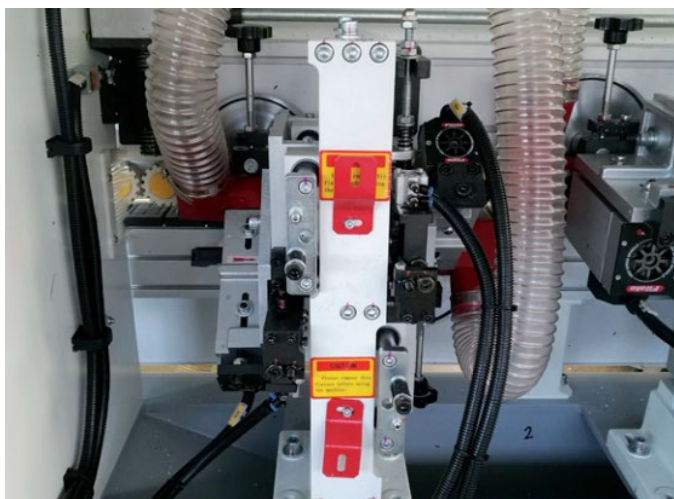
**Vég-gömbölyítő egység – sarok megmunkálás**

- Pontos kerekítések megadása, felső, alsó, első, hátsó
- Postforming ívek másolása
- A lineális vezetések garantálják a pontos lekerekítést
- 2 x 0,3 kW motor teljesítmény
- Fordulatszám: 18.000 RPM



Profil cikling aggregát

- Pneumatikus másoló egység
- A ciklois íveket a simító kés „lehúzza”
- Két pozíciós állítási lehetőség – R2 szerszámmal

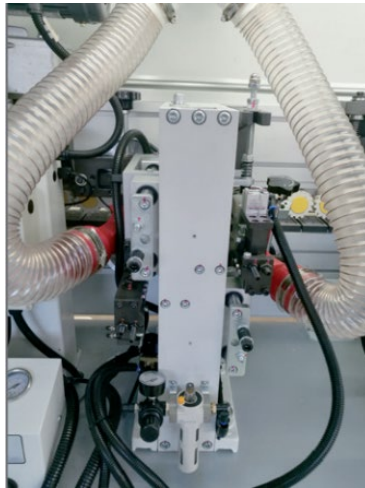

Lap cikling aggregát

- Pnumatikus feszítés
- A maradék ragasztó anyagot „lehúzza”

Stonewood Kft

9028 Győr
Szent Imre út 83/a.
Tel: (+36) 96 950 667
Info@faiparigepek.hu
www.faiparigepek.hu

Adószám: 28385823-2-08
VAT: HU25385823
Cégjegyzékszám: 08-09-027529
Raiffeisen Bank HUF 1209 6712 0164 1033 0010 0007
Wise Bank EUR IBAN: BE36 9671 8752 2281

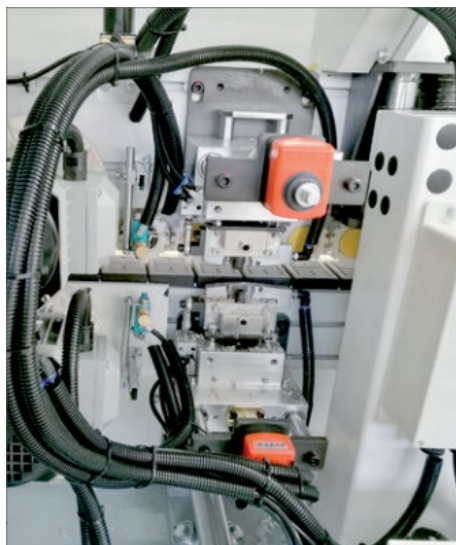

Polír egység

- Polír koronggal történő visszafényezés

PUR ragasztó felhordó egység + Előolvasztó egység - opció

Önálló PUR rendszer, mely csak a szükséges PUR mennyiséget adagolja. A PUR egység egy önálló fejegységet képez, melyet ragasztó váltás esetén egy gyors mozdulattal cserélni lehet. A PUR fejegységet mikor nem használják egy önálló vákuum kabinba kell elhelyezni. Az ár tartalmazza a vákuum kabint!



Poliuretén ragasztó felhordó egység

Stonewood Kft

9028 Győr
Szent Imre út 83/a.
Tel: (+36) 96 950 667
Info@faiparigepek.hu
www.faiparigepek.hu

Adószám: 28385823-2-08
VAT: HU25385823
Cégjegyzékszám: 08-09-027529
Raiffeisen Bank HUF 1209 6712 0164 1033 0010 0007
Wise Bank EUR IBAN: BE36 9671 8752 2281

Ajánlott konfiguráció:					
	Mennyiség	Egység /db	Nettó ár	Áfa tartalom	Bruttó ár
Lohmeyer KAM 780 ipari élzárógép	1	71 575 EUR	71 575 EUR	19 325 EUR	81 534 EUR
Akciós ár		61 500 EUR	61 500 EUR	16 605 EUR	78 105 EUR
Szállítási költség:	1	1150 EUR	1150 EUR	310 EUR	1 460 EUR
Beüzemelés költsége:	1 x 16		900 EUR	243 EUR	1 143 EUR

VTSZ:8465

Gyártó megnevezése: Lohmeyer – Wood IQ Gmbh

Származási ország: Németország

VTSZ:8465

Gyártó megnevezése: Lohmeyer – Wood IQ Gmbh

Származási ország: Németország

„B” verzió

Lohmeyer KAM 7X élzárógép



A gép felépítése:

Buffing	Flat scraping	Profile scraping	Corner rounding	Fine milling	Rough milling	End trimming	Snipping	Tape press	Glue pot	Tape grooving	Pre-heating	Straight pre-milling	Bevel pre-milling

Főbb technikai jellemzők:

- Teljes funkcionalitású egységek, beleértve az előmarást, az előmelegítést, az előolvasztást, a gyors olvasztást, kettős síneket a végvágáshoz, az automatikus szerszám beállítását 2 finom vágással, + 8 szalagcserélő rendszert, 2 motoros sarokgömbölyítő egységgel, szerszámokkal, az automatikus szerszám beállítás, pneumatikus lapos citlinggel, végső polírozó egységgel.
- Az előolvasztási egység elegendő ragasztómennyiséget olvaszt még a gyors és folyamatos éleknél is. A két ragasztóedénynek köszönhetően a ragasztó színe gyorsan megváltoztatható.

Stonewood Kft

9028 Győr

Szent Imre út 83/a.

Tel: (+36) 96 950 667

Info@faiparigepek.hu

www.faiparigepek.hu

Adószám: 28385823-2-08

VAT: HU25385823

Cégjegyzékszám: 08-09-027529

Raiffeisen Bank HUF 1209 6712 0164 1033 0010 0007

Wise Bank EUR IBAN: BE36 9671 8752 2281

Oldalszám: 22

Az automatikus élananyag váltó rendszer gyorsan választhat nyolckülönböző vastagságú szalag közül

- Max. 9-30 mm vastagságú panelek feldolgozásához 14/18 m / perc sebességgel
0,4-2 mm vastag élananyagok használhatóak.

Lehetséges megmunkálások:

- Munkadarab vastagság: 18 mm
- angle: 45 ° részben mart

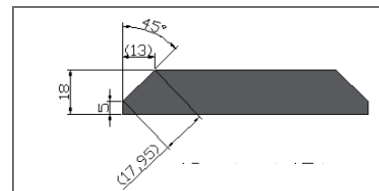

- Munkadarab vastagság: 18 mm
- angle: 45° Teljesen mart

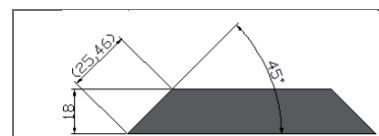

- Munkadarab vastagság: 25 mm
- angle: 45 ° részben mart

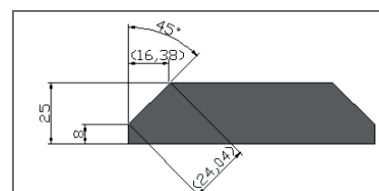

- Munkadarab vastagság: 25 mm
- angle: Egyenes él - hagyományos



Felépítés és aggregátok:

Gépváz:

- merev géptest, lézervágott acéllemezekkel hegesztve
- korszerű CNC-gépek vágásával a fémmegmunkáláshoz a stabilitás növelése és a vibráció csökkentése érdekében.
- az öntött alkatrészek hosszú élettartamot garantálnak deformáció nélkül







Stonewood Kft



9028 Győr
Szent Imre út 83/a.
Tel: (+36) 96 950 667
Info@faiparigepek.hu
www.faiparigepek.hu

Adószám: 28385823-2-08
VAT: HU25385823
Cégjegyzékszám: 08-09-027529
Raiffeisen Bank HUF 1209 6712 0164 1033 0010 0007
Wise Bank EUR IBAN: BE36 9671 8752 2281

<p>Professionális gyártósor</p> <ul style="list-style-type: none"> • professzionális összeszerelő sor a gép vázától a legapróbb elektromos alkatrészig, tapasztalt technikusokkal, ez garantálja a gép szabványosítását és teljesítményét 	
<p>Minőség ellenőrzés</p> <ul style="list-style-type: none"> • fejlett mérőberendezések és szigorú minőségbiztosítási rendszer a magas minőség biztosítása érdekében 	
<p>Előtolás – Konvektor pálya</p> <ul style="list-style-type: none"> • a hosszú egyenes és félkörös vezetősín kopásállóságának javulása az edzett felület miatt • kopásálló szállítóelem tökéletes vezetősín érintkezéssel • 2 készlet tartó szállítószalag kompakt görgőkkel a nagy panelek kiegyensúlyozott és stabil húzásához • vastag acél tartólemez, amely nagy merevséggel és stabilitással rendelkezik a deformáció megelőzésére, növeli a stabilitást az élzárás során • a motor változtatható frekvenciájú indítást tesz lehetővé, nagyon stabil és fékrendszerrel felszerelt • fedél, hogy megvédje a motort a portól és a maradéktól, valamint a hosszú élettartamot biztosítja 	  
<p>Tisztító rendszer</p> <ul style="list-style-type: none"> • permetezés az előmarás és az élzárás előtt szép és tiszta felületet biztosít 	
<p>Előmarás ferde felületen</p> <ul style="list-style-type: none"> • motorok: 2 x 5,0 kW • forgási sebesség 2800 ford / perc • nagy forgási sebesség, alacsony rezgés és alacsony zajszint 	

<ul style="list-style-type: none">• Független porvédő burkolat a zaj csökkentése, valamint a por és a forgács halmozódás elkerülése megakadályozása érdekében• 45 fokos gyémánt kúpvágók nagyobb merevséget, hosszabb élettartamot és stabil teljesítményt nyújtanak a tökéletes marási hatás érdekében	
<p>Egyenes élű marás</p> <ul style="list-style-type: none">• Előmarás gyémánt maróval• Motor: 2 x 3,7 kW, 200Hz• Forgási sebesség: 9000 ford / perc• Teljesen zárt porvédő burkolat	
<p>Előfűtő egység:</p> <ul style="list-style-type: none">• felragasztás előtt felmelegíti a panel szélét, különösen nedves és hideg munkadarabokhoz alkalmas	
<p>Dupla élanyag tár</p> <ul style="list-style-type: none">• Két élszalag váltó rendszer lehetővé teszi az egyenes és a ferde él közötti váltást csak egy gombos váltással, különösebb beállítási munka nélkül.• Az élszalag elválasztása a gépváztól elkerüli az élszalag törmelék hatását más feldolgozó egységekben• A élanyag mélységét és helyzetét a digitális kijelzősáv kalibráló gombjával állíthatjuk be, könnyű kezelhetőség.• Motor 0,37 kW• Széles szalag adagolás szervo segítségével, hatékonyan takarítson meg élszalagot.	

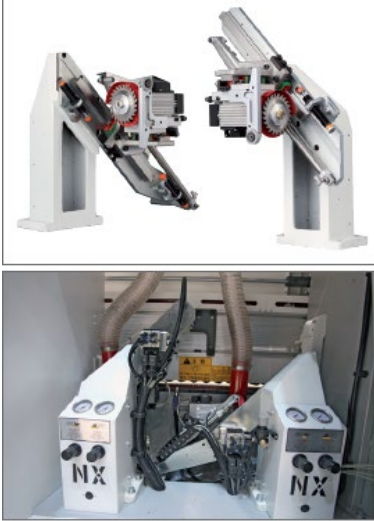

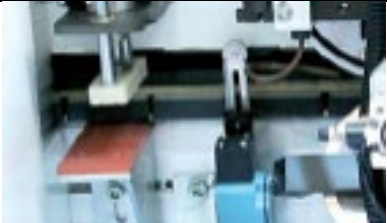

<p>Egyenes élű ragasztás</p> <ul style="list-style-type: none">• Független egyenes ragasztóegység, különösen a teljesen egyenes élű munkákhoz• Teflon bevonatú ragasztótartó kapacitás 5L-ig	
<p>Ferde és egyenes ragasztás</p> <ul style="list-style-type: none">• Az egyik egyenes élű ragasztóeszköz és a fél kúp alakú élek ragasztásához egyenes éléhez, a másik pedig a 45 kúp alakú élhez• Könnyen kiépíthető karbantartás céljából	
<p>Nyomó görgők – kasírozás</p> <ul style="list-style-type: none">• A teljesen egyenes élsávózás egyenes szélét az első egyenes hengerek végzik• Ferde vagy félig ferde él a második görgősorral, és a ferde görgők vissza fognak térni az egyenes él feldolgozása közben• az él tiszta és erős préselése a munkadarabra a ragasztóállomás után a kiváló minőségű préselőegységének köszönhetően• egy 100 mm átmérőjű előnyomó henger, majd 6 görgő biztosítja a szilárd kapcsolatot az élananyag és a munkadarab között• nyomásszabályozó szelep 1,5 - 2,5 bar között szabályozható	 

<p>Kettős sínen megvezetett végvágó fűrész</p> <ul style="list-style-type: none">• az elülső és a hátsó élananyag vágása két külön fűrészszel, sínre szerelve 45 ° -os szögben• min. panel intervallum 300 mm• kézi forgatás 0-15 °• motor: 2 x 0,37 kW, 200 Hz• forgási sebesség: 12 000 ford / perc• 2 fűrészlap specifikációja: 115 x 2,6 x 22 x 24Z• független védőburkolattal ellátva• kézi kenőrendszer a lineáris vezetőkhöz az élettartam növelése érdekében	
<p>Dupla nagyoló maró egység szerszám automatikus beállítással</p> <ul style="list-style-type: none">• két nagyoló maróegység a kúpok és a kerek vágásához• finombeállítás digitális leolvasó eszközökkel• egyenes vagy rádius késekkel van felszerelve, a maró helyzete állítható a numerikus kijelzők segítségével• Nagyolómarás 1-2 mm anyagvastagságban• Motor teljesítmény: 2 x 0,75 kw• Fordulatszám: 12000 RPM• Radiusz: R2 Z4	
<p>Második finom szintbemaró egység</p> <ul style="list-style-type: none">• Motor teljesítmény: 2 x 0,55 kW• Fordulatszám: 12.000 RPM• Radiusz: R1 Z6• kettős marási fázis a gombnyomásra történő finom szintbemaráshoz• finom maró x 2 (körív sugara: R2, 4Z)• Az optimalizált műanyag szál gyűjtő konténer	
<p>Szál leválasztó</p> <ul style="list-style-type: none">• tisztítja a szalagszalakat a citling egység után	

Stonewood Kft

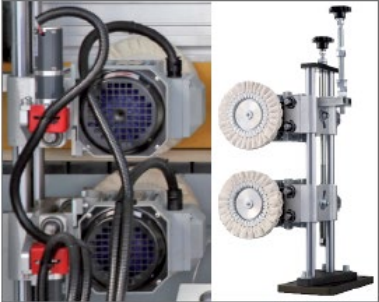
9028 Győr
Szent Imre út 83/a.
Tel: (+36) 96 950 667
Info@faiparigepek.hu
www.faiparigepek.hu

Adószám: 28385823-2-08
VAT: HU25385823
Cégjegyzékszám: 08-09-027529
Raiffeisen Bank HUF 1209 6712 0164 1033 0010 0007
Wise Bank EUR IBAN: BE36 9671 8752 2281

<p>Pneumatikus lapos citling egység</p> <ul style="list-style-type: none">• eltávolítja a felesleges ragasztót a tökéletes él érdekében	
<p>Polír egység</p> <ul style="list-style-type: none">• A polír egységnél az élyanyag megkapja az utolsó „érintést”. Minden hagyományos szövetszál-, szizál- és műszál kerék használható• motor: 2 x 0,37 kW• Oszcilláció – tengely irányú folyamatos mozgás• kettős képernyős szövetszerkezet a felső és az alsó szélek polírozásához, karcolás nélkül a panel felületén• folyamatos áramdinamó hajtja	
<p>Start -Stop kapcsoló</p> <ul style="list-style-type: none">• lehetővé teszi a kezelő számára, hogy a folyamat során bármikor leállítsa és elindítsa a gépet a kényelmes beállítás és tesztelés érdekében	
<p>Működés jelző fény</p> <ul style="list-style-type: none">• a gép üzemállapota egy pillanat alatt	
<p>Elszívások a gépen</p> <ul style="list-style-type: none">• független \varnothing 125 mm-es elszívó burkolat fedi le teljesen a feldolgozó egységeket• 8 porgyűjtő kiváló munkakörülményeket biztosít, és megvédi az adalékanyagokat a maradéktól és a portól	
<p>Biztonsági kialakítások Etetés és vastagság-érzékelés</p> <ul style="list-style-type: none">• a biztonsági védőberendezés megakadályozza az esetleges baleseteket, biztosítja a biztonságos működést és a rendellenes működés automatikus ellenőrzését	

<ul style="list-style-type: none"> • a panel vastagságának érzékelése, ha a panel vastagsága meghaladja a korlátozott helyzetet, a szállítószalag azonnal leáll <p>Intervallumadagoló érzékelő rendszer</p> <ul style="list-style-type: none"> • intervallumadagolás-érzékelő rendszer, amelyet a feldolgozási távolság ellenőrzésére terveztek 	
<p>Elektromos készülék</p> <ul style="list-style-type: none"> • Vész gomb a gép egyszerű leállításához • nemzetközi márkák kiváló minőségű elektromos alkatrészei • bemeneti feszültség: 3-380 V, 50 Hz • frekvenciaváltó motorfékező funkcióval • üzemeltetés 0-40 ° C közötti hőmérsékleten megengedett 	
<p>Gép vezérlés</p> <ul style="list-style-type: none"> • Ipari vezérlő kapcsolók a nagy pontosság érdekében • statisztikai elemzés céljából rögzíti az adatokat, például a szalag futását és a működési arányt • intuitív és egyszerű kezelési felület, az egyes komponensek egymástól függetlenül vezérelhetők, és ennek megfelelően állíthatók • 7"-es érintőképernyő • minden egyes munkaegységet független frekvenciaváltó vezérli 	
<p>Energia takarékoság</p> <ul style="list-style-type: none"> • a készenléti mód automatikusan bekapcsol, ha a gépek egy bizonyos időre leállnak • a ragasztás hőmérséklete csökken a karbonizáció elkerülése érdekében • a ragasztóhenger forgása - optimalizált 	

Technikai adatok:

Előtolási sebesség:	14/18 méter/perc – egységektől függően
Elszívó csomák átmérő	6 x 125 mm
Vezérlés	Encoder – 10" érintő képernyő Átlátható vezérlés

Stonewood Kft

9028 Győr
Szent Imre út 83/a.
Tel: (+36) 96 950 667
Info@faiparigepek.hu
www.faiparigepek.hu

Adószám: 28385823-2-08
VAT: HU25385823
Cégjegyzékszám: 08-09-027529
Raiffeisen Bank HUF 1209 6712 0164 1033 0010 0007
Wise Bank EUR IBAN: BE36 9671 8752 2281

Munkamagasság:	920 mm
Szükséges üzemi nyomás	7 bar
Feszültség	400 Vm %0 Hz, 3 fázis
Szükséges áram igény	42 kW
Gép súlya	3900 kg
Gép méretei:	9800 x 1.970 x 1.650 mm

Munkadarab és élananyag paramétereit:

Munkadarab vastagság		
Előmaró nélkül	min 9 mm	max 30 mm
Munkadarab szélesség:		
Gömbölyítő nélkül	min 120 mm	
Gömbölyítővel	min 150 mm	
Munkadarab hossza		
Előmaróval	min 150 mm	
Minimum méret	150 x 120 mm	
Élananyag vastagság		
Gömbölyítő nélkül	0,4 – 2,0 mm	
Gömbölyítővel	1,2 – 2,0 mm	
Élananyag szélesség		

Tartozék:

- CE minősítés, és Megfelelőségi nyilatkozó
- Magyar és angol nyelvű gépkönyv
- Robbantott rajz
- CD melléklet.

Ajánlott konfiguráció:					
	Mennyiség	Egység /db	Nettó ár	Áfa tartalom	Bruttó ár
Lohmeyer KAM 780 ipari élzárógép	1	79 900 EUR	79 900 EUR	21 573 EUR	101 473 EUR
Akciós ár		69 900 EUR	69 900 EUR	18 873 EUR	88 773 EUR
Szállítási költség:	1	1150 EUR	1150 EUR	310 EUR	1 460 EUR
Beüzemelés költsége:	1 x 16		900 EUR	243 EUR	1 143 EUR

Stonewood Kft

9028 Győr
Szent Imre út 83/a.
Tel: (+36) 96 950 667
Info@faiparigepek.hu
www.faiparigepek.hu

Adószám: 28385823-2-08
VAT: HU25385823
Cégjegyzékszám: 08-09-027529
Raiffeisen Bank HUF 1209 6712 0164 1033 0010 0007
Wise Bank EUR IBAN: BE36 9671 8752 2281

Lohmeyer NCB612DL – 6 oldalas fúró központ



Termékeink folyamatos fejlesztése miatt bizonyos gépmódosítások léphetnek érvénybe. A specifikációk vonatkoznak értesítés nélkül változtassa meg.

Fő jellemzők

- Erős CNC SYNTECH vezérlőrendszer
- Teljes funkciós üzemmód a különféle feldolgozási igények kielégítésére
- 2 felső fúróblokk 16 x 2 függőleges fúróval plusz X & Y 4 x 2 vízszintes fúróval, 1 alsó fúróblokk 10 függőleges fúróval, összesen 58 fúróval
- Felső és alsó 3,5 kW-os maróegység
- 7 féle fájlformátumot és általános bútortervező szoftvert adaptál

Megmunkálható méretek:

Min:

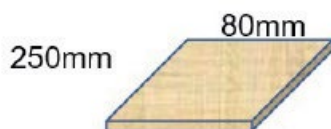

Max:

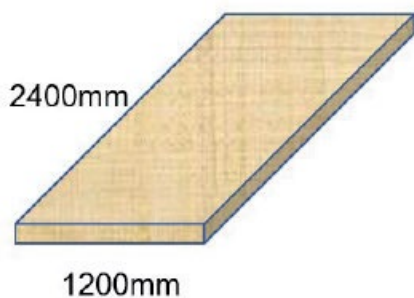

Stonewood Kft

9028 Győr
Szent Imre út 83/a.
Tel: (+36) 96 950 667
Info@faiparigepek.hu
www.faiparigepek.hu

Adószám: 28385823-2-08
VAT: HU25385823
Cégjegyzékszám: 08-09-027529
Raiffeisen Bank HUF 1209 6712 0164 1033 0010 0007
Wise Bank EUR IBAN: BE36 9671 8752 2281

Gépdimenzió:

Felépítés:

<p>Gépváz A géptest nagy szakítószilárdságú acélból készült, a legjobb végeredmény fejlett robot hegesztéssel, hőkezeléssel. Továbbá alul illetve felülül CNC 5 tengelyes marással a tökéletes pontosság érdekében, annak biztosítása érdekében legmagasabb minőség és tartósság. Egy megfogásból gyártják a teljes megmunkálási folyamatot.</p>	
<p>Beadagoló asztal: Betöltés</p> <ul style="list-style-type: none">• Oldalsó pozicionálás• Hátsó pozicionálás szervo szállítógörgők segítségével, kefével ellátva <p>Kettős bilincsek</p> <ul style="list-style-type: none">• hosszú vezetősín kettős rögzítéssel a gyors megmunkálás érdekében különféle munkadarabokból• speciális légfúvás kialakítás a bilincs befogás előtti munkadarab tisztításához• maximális sebesség 135 m/perc	  

Stonewood Kft

9028 Győr
Szent Imre út 83/a.
Tel: (+36) 96 950 667
Info@faiparigepek.hu
www.faiparigepek.hu

Adószám: 28385823-2-08
VAT: HU25385823
Cégjegyzékszám: 08-09-027529
Raiffeisen Bank HUF 1209 6712 0164 1033 0010 0007
Wise Bank EUR IBAN: BE36 9671 8752 2281

Automatikus felső vonalkód olvasó

A felső gerendán elhelyezett vonalkód olvasó automatikusan beolvassa a betárazott munkadarabokat.

**Pozicionálás**

Oldalsó igazítás

- A kettős bilincsek jól együttműködnek az automatikus oldalbeállítással ez garantálja a pontosságot és a stabilitást a panelfeldolgozás során.

Ütköző

- erős ütköző a stabil beállítás érdekében
- érzékelő méri a munkadarab X hosszát
- légfúvó megtisztítja az érzékelőn lévő port

Nyomástartó készülék

**Fúró egységek:**

Felső fúróblokk

- 3,5 kW-os főorsó + 2 fúrótömb, növekvő
- függőleges fúrók: 16 x 2
- vízszintes fúrók: 4 x 2 X irányban; 2 x 2 Y irányban
- szimmetrikus fúrás egyidejűleg 160 mm

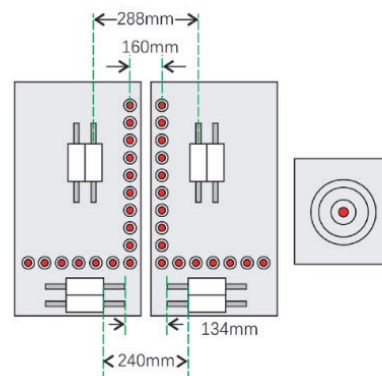

Alsó fúróblokk:

- 3,5 kW-os főorsó+ 1 fúrotömb
- 10 függőleges fúró

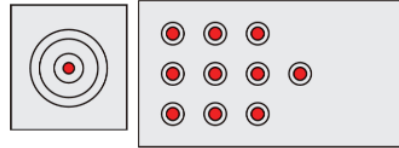
**Tükörszimmetrikus orsó meghajtás:**

- felső és alsó fúrotömbök kollineáris függőleges fúrásai, ezáltal gyorsabb a lyukak átfúrása

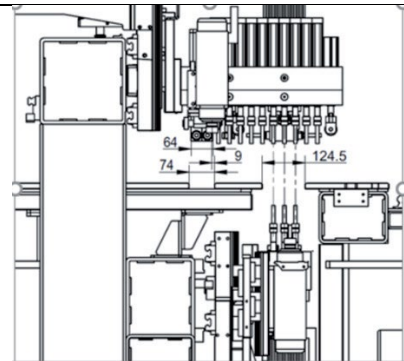
**A tengelyek mozgása**

- X tengely: fogasléc és fogasléc
- Y tengely: fogasléc és fogaskerék
- Z tengely: golyós orsó

Szervómotor

- az egyes tengelyek pontos mozgását a magas



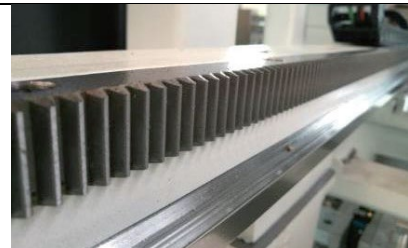

minőségi szénkefe mentes szervo motorok végzik

- X tengely: 2 x 0,75 kW
- Y tengely: 3 x 0,85 kW
- Z tengely: 3 x 0,85 kW

**Stonewood Kft**

9028 Győr
Szent Imre út 83/a.
Tel: (+36) 96 950 667
Info@faiparigepek.hu
www.faiparigepek.hu

Adószám: 28385823-2-08
VAT: HU25385823
Cégjegyzékszám: 08-09-027529
Raiffeisen Bank HUF 1209 6712 0164 1033 0010 0007
Wise Bank EUR IBAN: BE36 9671 8752 2281

<ul style="list-style-type: none">max. menetsebesség: X/U/Y/Z: 135/135/75/30 m/min	
<p>Kiadagolás:</p> <ul style="list-style-type: none">kompakt görgős asztal kefékkelkefés kialakítás és szállítószalag a panel felületének védelmére	
<p>Energia lánc</p> <ul style="list-style-type: none">kiváló minőségű energia lánc az elektromos vontatásra és vezeték és levegőcső védelmére az egyes tengelyek mozgása során hosszabb ideig élettartam	
<p>Kézi vezérlő egység</p> <ul style="list-style-type: none">a kézikerek kényelmesebbé teszi az üzembe helyezést	

Stonewood Kft

9028 Győr
Szent Imre út 83/a.
Tel: (+36) 96 950 667
Info@faiparigepek.hu
www.faiparigepek.hu

Adószám: 28385823-2-08
VAT: HU25385823
Cégjegyzékszám: 08-09-027529
Raiffeisen Bank HUF 1209 6712 0164 1033 0010 0007
Wise Bank EUR IBAN: BE36 9671 8752 2281

Működési panel

- független IPC - Windows 10 operációs rendszerrel
- 17 hüvelykes DELL kijelző;
- SYNTEC CNC vezérlőrendszer és kezelőszoftver



Vezérlés:

Többfunkciós működés

- modern és felhasználóbarát kezelőfelület
- teljes funkció üzemmód, például átfordítás, tükör, elforgatás stb.
- Hossz jellemző
- Szimuláció
- Páros feldolgozás, két panel együtt dolgozható fel
- könnyű szerszámbeállítás



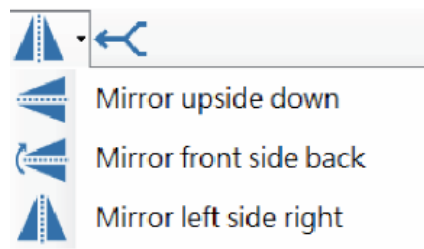

Mirror the panel according to the selected direction

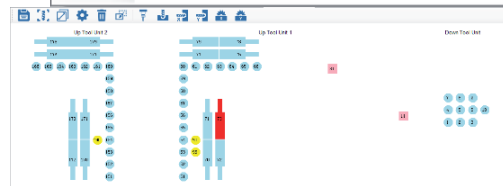
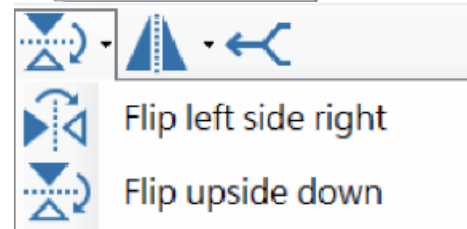
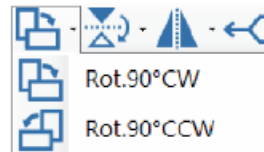

• Rotate the panel according to the selected direction.

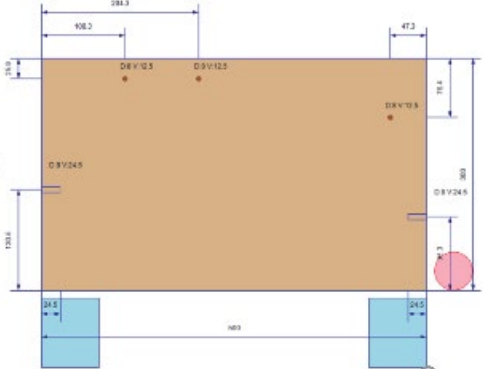
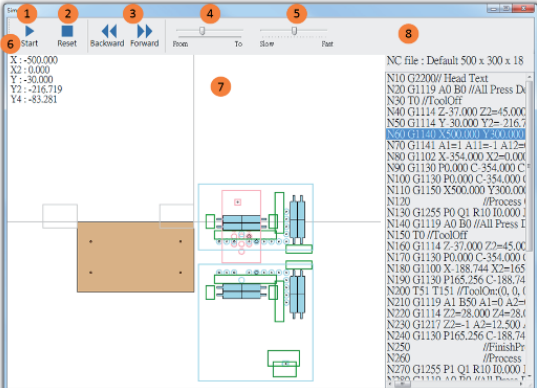

No.	Tool	Diameter	Type	X	Y	Offset X	Offset Y	Offset Z	Feed Rate	Change Max/Dir	Change Min/Dir	Delay	Max depth
31	F3	8	Sc...	202.8	-95.9	202.8	90.9	2.0	3000	3000	1500	0.1	60
32	F8	0	V...	350	197	350	197	2.7	2000	5000	5000	0	0
33	F7	0	V...	379.9	199	379.9	199	2.7	2000	5000	5000	0	40
34	F8	0	V...	307	-197	307	-197	2.7	2000	5000	5000	0	0
35	F9	0	V...	351.9	193	351.9	193	2.7	3000	5000	5000	0	37
36	F1	8	Sc...	281.5	-191	281.5	-191	31.5	8000	5000	3500	0	30
37	F9	0	V...	68	32	68	32	13	5000	5000	5000	0	0
38	F9	0	V...	64	-32	64	-32	13	5000	5000	5000	0	0
39	F14	8	Z...	0	0	0	0	0	1000	4000	4000	0	0
40	F16	8	Z...	72	0	72	0	0	5000	5000	5000	0	0
41	F13	15	Z...	64	0	64	0	0	1000	5000	1000	0	0
42	F14	8	Z...	98	0	98	0	0	5000	5000	5000	0	0
43	F10	5	Z...	120	0	120	0	0	5000	5000	1000	0	60

	 <p>9.6 Drill Machine PC CAM - Auto Mode - Simulation</p>  <pre> NC file - Default 500 x 300 x 18 N10 G23000/ Head Text N20 G1119 A0 B0 //All Press D N30 T0 //ToolOff N40 G1114 Z:-37.000 Z2=-45.00 N50 G1114 Y:-20.000 Y2=-216.7 N60 G1110 X5.000 Y10.000 N70 G1141 A1=-1 A11=-1 A12= N80 G1102 X:-354.000 Y2=-0.00 N90 G1130 P0.000 C:-354.000 C= N100 G1130 P0.000 C:-354.000 C= N110 G1150 X500.000 Y300.00 N120 //Process 1 N130 G1255 P0 Q1 R10 I0.000 J N140 G1119 A0 B0 //All Press I N150 T0 //ToolOff N160 G1114 Z:-37.000 Z2=-45.00 N170 G1130 P0.000 C:-354.000 C= N180 G1100 X:-188.744 Y2=-165 N190 G1130 P165.256 C:-188.74 N200 T51 T151 //ToolChg(0, 0, 0) N210 G1119 A1 B50 A1=0 A2= N220 G1114 Z2=-28.000 Z4=-28.0 N230 G1217 Z2=-1 A2=12.500 J N240 G1130 P165.256 C:-188.74 N250 //FinishPr N260 //Process N270 G1255 P1 Q1 R10 I0.000 J N280 P1150 0.000 R10.000 Process 1 </pre> 
<p>Fájl formátumok: támogatja az olyan fájlformátumokat, mint az MPR, DXF, BAN, BPP, PDX, XML, XXL</p>	
<p>Elektromos komponensek</p> <ul style="list-style-type: none"> • elektromos alkatrészek biztosítják az adatok stabilitását • szervezett ellenőrzés vezetékes kapcsolat 	

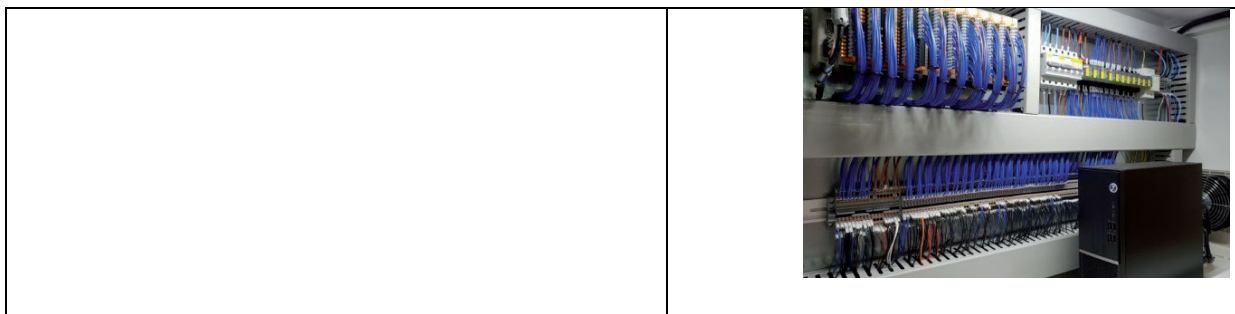

Technikai adatok:

Munkadarab méretek	Hossz	250 – 2400 mm
	Szélesség	80 – 1200 mm
	Magasság	10 -50 mm
Maximális sebességek	X tengely	135 m/perc
	Y tengely	75 m/perc
	U tengely	135 m/perc
	Z tengely	30 m/perc
Fúró egység	Egységek száma	2 felső + 1 alsó blokk
	Függőleges orsók – felső	16 x 2 db
	Vízszintes egységek	X 4x2, Y 4x2 db
	Alsó egység	10 db
Teljesítmény	Össz teljesítmény	24,6 kW
Gép méretek	Dimenziók	6.805 x 2.860 x 2.190 mm
	Súly	4.710 kg

Ajánlott konfiguráció:					
	Mennyiség	Egység /db	Nettó ár	Áfa tartalom	Bruttó ár
Lohmeyer NCB 612 S	1	68 950 EUR	68 950 EUR	18 616 EUR	87 566 EUR
Akciós ár		60 900 EUR	60 900 EUR	16 443 EUR	77 343 EUR
Szállítási költség:	1	1150 EUR	1150 EUR	310 EUR	1 460 EUR
Beüzemelés költsége:	3 x 16		2300 EUR	621 EUR	2 921 EUR

Stonewood Kft

9028 Győr
Szent Imre út 83/a.
Tel: (+36) 96 950 667
Info@faiparigepek.hu
www.faiparigepek.hu

Adószám: 28385823-2-08
VAT: HU25385823
Cégjegyzékszám: 08-09-027529
Raiffeisen Bank HUF 1209 6712 0164 1033 0010 0007
Wise Bank EUR IBAN: BE36 9671 8752 2281

Lohmeyer NCB 2806 -tiplifúrógép

NC SIDE DRILLING MACHINE

NCB2806D

Laser detector

Two main spindle for side boring and grooving

Főbb jellemzők:

- Két fő orsó oldalfúráshoz és hátfal núthoz
- Az oldalfúrás a tetején lévő furat helyzetének megfelelően automatikusan elvégezhető lézendetektor segítségével, az átrendezés pontos, akár különböző színű munkadarabokhoz is alkalmas, így javítva a termelékenységet.
- 3 munkaállomás - dolgozzon fel három munkadarabot egy ciklusban.
- 7 hüvelykes, egyszerű érintőképernyős felület, könnyen kezelhető.

Technikai adatok:

Modell	NCB2806D
Panel hossza	50-2800 mm
Panel szélessége	50-600 mm
Panel vastagság	10-50 mm
teljes sebesség	96/30/30 m/perc
Főmotor teljesítmény	2x2,2kw
Max forgási sebesség	18000 ford./perc
Por gyűjtő	φ100mm
Telepített teljesítmény	4kw
Átfogó méret	3500x1800x1500mm
Nettó tömeg	1300 kg

Stonewood Kft

9028 Győr
Szent Imre út 83/a.
Tel: (+36) 96 950 667
Info@faiparigepek.hu
www.faiparigepek.hu

Adószám: 28385823-2-08
VAT: HU25385823
Cégjegyzékszám: 08-09-027529
Raiffeisen Bank HUF 1209 6712 0164 1033 0010 0007
Wise Bank EUR IBAN: BE36 9671 8752 2281

Ajánlott konfiguráció:					
	Mennyiség	Egység /db	Nettó ár	Áfa tartalom	Bruttó ár
LohmeyerNCB 2806 tiplifűrógép	1	19 450 EUR	19 450 EUR	5 251 EUR	24 701 EUR
Akciós ár		17 600 EUR	17 600 EUR	4 752 EUR	22 352 EUR
Szállítási költség:	1	700 EUR	700 EUR	189 EUR	889 EUR
Beüzemelés költsége:	1 x 4		500 EUR	135 EUR	635 EUR

Lohmeyer BAZ 89C Iq Nesting munkáló központ.

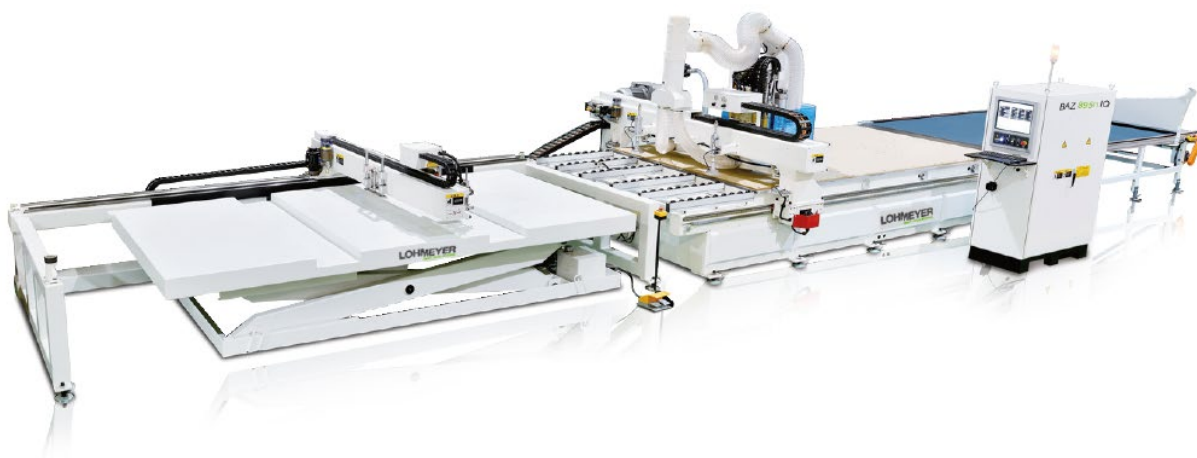

MEGJEGYZÉS: Az emelőasztal maximális rakodási magasságának eléréséhez be kell süllyeszteni az emelőasztalhoz, vagy ennek megfelelően emelje meg a főgépet és a kirakodó eszközt.

MEGJEGYZÉS: A fészkelővonal címkenyomtatás nélkül is elérhető.

Gép felépítés:

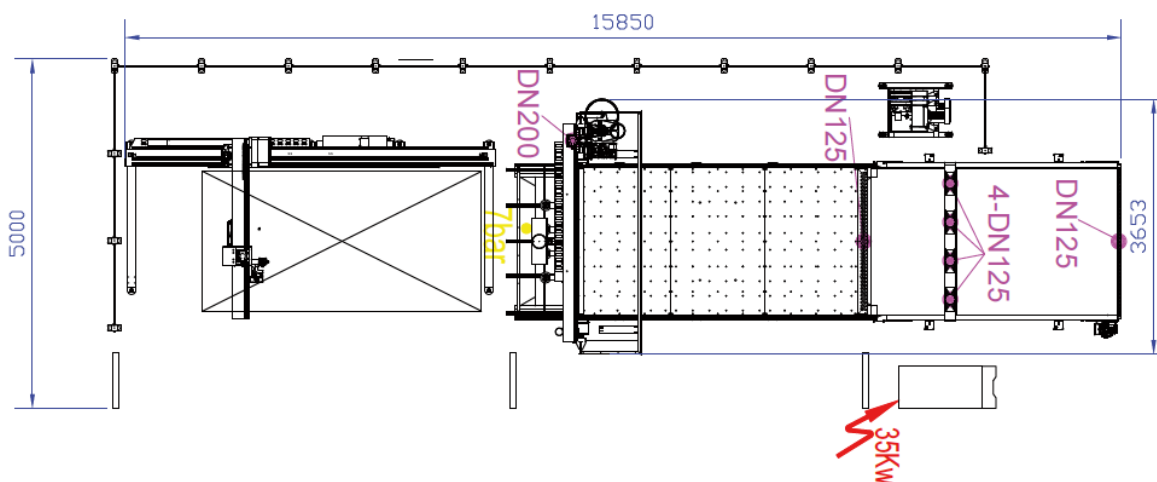

Főbb jellemzők:

- Ipari vezérlőrendszer használata, teljesen automatikus gyártás címkézéssel, rakodással, fúrással, nút marással és kivágással és kirakodással.
- Optimalizáló szoftver a munkadarabok mintázására a panelen belül, optimalizálás

Stonewood Kft

9028 Győr
Szent Imre út 83/a.
Tel: (+36) 96 950 667
Info@faiparigepek.hu
www.faiparigepek.hu

Adószám: 28385823-2-08
VAT: HU25385823
Cégjegyzékszám: 08-09-027529
Raiffeisen Bank HUF 1209 6712 0164 1033 0010 0007
Wise Bank EUR IBAN: BE36 9671 8752 2281

folyamat, bármely munkadarab átdolgozása, egyedi címke felhelyezése a munkadarabokra, tökéletesen működik a géppel; elfogadta a nemzetközi szabványos XML fájlt és teljes mértékben nyitott port lehetővé teszi a kapcsolatot szinte az összes bűtorszoftverrel

- Nagy teherbírású betárazó egység ; X tengelyt kettős szervomotorral hajtva pontos mozgással
- Nagy pontosságú szerszám-beállító érzékelővel van felszerelve
- Csak egyszer töltheti fel a panelt munkára készen, javítva ezzel a termelés hatékonyságát
- HSK szerszámcsatló használata; ATC magazin szervomotorral vezérelve, 8 -as szerszámtár az alapgépben, , nagy sebesség és pontosság.

Felépítés:

Teljesen automatikus gyártás 3 részből áll:

Automatikus betöltés címkézéssel, CNC megmunkáló központ és automatikus kirakodás.

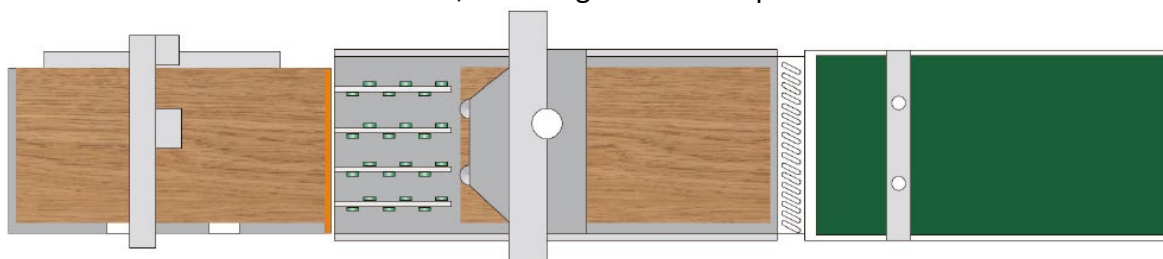

Auto load with labeling

CNC machining center

Auto unload

Automatikus betöltés

- 3000 kg teherbírású hidraulikus emelőasztal automatikusan felemeli a panelt a feldolgozásra a főgép szintje
- Mélyedések a panel targoncával történő rakodásához
- Automata pneumatikus töltőberendezés









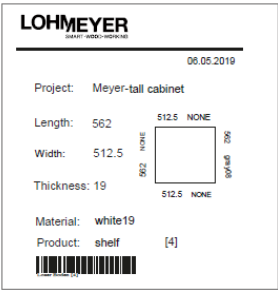

Automata címkéző egység

- Hibamentes és gyors címkézés
- Tökéletes időbeosztás: automatikus címkézés megmunkálás egyidejűleg történik, a két gerenda által.



és





<p>Címke</p> <ul style="list-style-type: none"> Vannak munkadarab méretek, vonalkód, vevő név, rendelési információk, elzárásai információk. és hivatkozás a következő eljárás pontja a címkén, beleértve az összes szükséges információk az intelligens gyártáshoz A címke formátuma testreszabható Használhatja a QR-kódot is 	
<p>Beadagoló egység:</p> <ul style="list-style-type: none"> Négy vákuumcsésze szilárdan fogja meg és szállítja a munkadarab a munkasztalhoz Kompakt görgős asztal szállíthatja a munkadarabot sérülése nélkül a felülete a minimum miatt hengerek általi súrlódás. 	
<p>CNC megmunkáló központ Átviteli mód</p> <ul style="list-style-type: none"> X tengely: fogasléc és fogaskerék Y tengely: fogasléc és fogaskerék Z tengely: golyósorsó <p>Szervómotor</p> <ul style="list-style-type: none"> Az egyes tengelyek pontos mozgását a kiváló minőségű szervomotorok biztosítják 	
<p>Főorsó</p> <ul style="list-style-type: none"> HSD léghűtéses orsó: nagy pontosság, stabilitás és hosszú élettartam Orsó teljesítmény: 12 kW Csatlakozás típusa: HSK-63F 	

<p>Automatikus szerszámtár</p> <ul style="list-style-type: none"> • Szervo meghajtó vezérli • A 8 pozíciós ATC gyors szerszámcsere-t biztosít és a munkadarab folyamatos feldolgozása. • Opcióként 12 pozíció 	
<p>Fúróegység</p> <ul style="list-style-type: none"> • 10 függőleges fúróegység • A fúrószár átmérője: 10 mm • Max. furatátmérő: 35 mm • A fúrók központi távolsága: 32 mm 	
<p>Munkasztal</p> <ul style="list-style-type: none"> • Rácsasztal az MDF alaplap rögzítéshez (a panel méretei 2070 x 2800 mm) • Optimalizált vákuumszívás áthúzás miatt hornyok és önálló vákuumterületek • A munkasztal minden vákuumterülete vezérelt számítógéppel, függetlenül, így akár kicsi is panelek szorosan rögzíthetők feldolgozás közben 	
<p>Oldalsó helymeghatározó eszköz</p> <ul style="list-style-type: none"> • Az oldalsó helyzetben elhelyezett helymeghatározó eszköz támogatja a panelek igazítását 	
<p>Automatikus kirakodás</p> <ul style="list-style-type: none"> • Szállítószalag a munkadarabok szállításához • Optoelektronikus érzékelő biztosítja a panelek leállítását pontos helyzetben, és nem esik le a szállítószalagról • 4 poreszívó csomópont hatékonyan csökkenti a por elszívását 	

Stonewood Kft

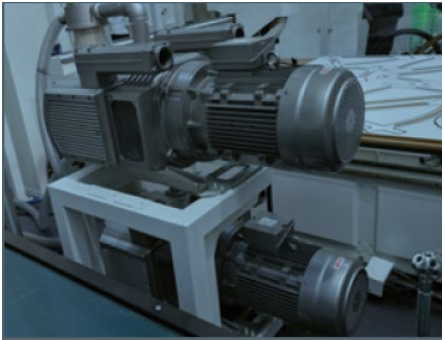
9028 Győr
Szent Imre út 83/a.
Tel: (+36) 96 950 667
Info@faiparigepek.hu
www.faiparigepek.hu



Adószám: 28385823-2-08
VAT: HU25385823
Cégjegyzékszám: 08-09-027529
Raiffeisen Bank HUF 1209 6712 0164 1033 0010 0007
Wise Bank EUR IBAN: BE36 9671 8752 2281

<p>Vákuum szivattyú</p> <ul style="list-style-type: none">• Két vákuumszivattyú biztosítja az erőteljes szívást• Típus: léghűtés	
<p>Automatikus kenés</p> <ul style="list-style-type: none">• Az automatikus betöltő eszköz és a CNC megmunkáló központ egyaránt kenési rendszerrel van felszerelve, amely csökkenti a karbantartás igényeket a üzemeltetők számára.	
<p>Szerszámszonda és szekrény</p> <ul style="list-style-type: none">• A szerszámszonda hatékonyan javítja a pontosságot és a szerszám beállításának hatékonyságát• A szerszámmérés jelentősen növeli a pontosságot.	
<p>Porelszívás</p> <ul style="list-style-type: none">• Központosított porelszívó csomagtartó, a csövek csoportosítva együtt a könnyű elszíváshoz• Az asztali porelszívó csomagtartó kirakodáskor a keletkezett finom port eltávolítja a munkaterületről• Az alsó és felső porelszívó készülék hatékony gyűjti össze a port a feldolgozott munkadarabok után	

Stonewood Kft

9028 Győr
Szent Imre út 83/a.
Tel: (+36) 96 950 667
Info@faiparigepek.hu
www.faiparigepek.hu

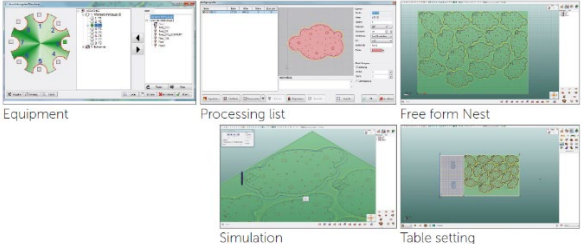
Adószám: 28385823-2-08
VAT: HU25385823
Cégjegyzékszám: 08-09-027529
Raiffeisen Bank HUF 1209 6712 0164 1033 0010 0007
Wise Bank EUR IBAN: BE36 9671 8752 2281

<p>Elektromos vezérlőszekrény</p> <ul style="list-style-type: none">• Független elektromos szekrény légkondicionálással• Ipari vezérlőrendszer• IPC Windows 7 rendszerrel• USB csatlakozó	
<p>Vezérlő rendszer</p> <ul style="list-style-type: none">• könnyen kezelhető• DDX Easy Wood – Szoftvercsomag• helyi vagy programozás vagy irodai programozás	
	
<p>Opció:</p>	
<p>12 pozíciós automatikus szerszámtár</p> <ul style="list-style-type: none">• HSK 63, szervo meghajtású, X irányba halad <p>Megjegyzés: A szabványos 8 poz. eszközváltó alkotja az alapot gépet leveszik</p>	

Technikai adat tábla

Stonewood Kft

9028 Győr
Szent Imre út 83/a.
Tel: (+36) 96 950 667
Info@faiparigepek.hu
www.faiparigepek.hu

Adószám: 28385823-2-08
VAT: HU25385823
Cégjegyzékszám: 08-09-027529
Raiffeisen Bank HUF 1209 6712 0164 1033 0010 0007
Wise Bank EUR IBAN: BE36 9671 8752 2281

		BAZ 890n IQ	BAZ 891n IQ	BAZ 892n IQ	BAZ 895n IQ
Munkaasztal	X tengely	2,800 mm	3,000 mm	3,000 mm	4,000 mm
	Y tengely	1,250 mm	1,600 mm	2,100 mm	2,100 mm
Vastagság		max. 30 mm			
Max. Sebesség	X tengely	50 m/min			
	Y tengely	50 m/min			
	Z tengely	20 m/min			
Főorsó	Száma	1			
	Fordulatszám - mac	24,000 RPM			
	Teljesítmény	12 kW			
	Szerszám befogás tokmány	HSK-63F ER32			
	Automata szerszámtár	12 pozíciós szerszámtár servo meghajtás			
Fúró egység	Függőleges orsók	10			
	max szerszám átmérő	35 mm			
	teljesítmény sebesség			1.7 kW	
Vákuum szivattyú	teljesítmény	2 x 5.5 kW		2 x 7.5 kW	
	szívó áramlási sebesség	2 x 160 m ³ /h		2 x 250 m ³ /h	
	szívó nyomás hűtés				
		0.8 kg/cm ² air cooling			
Elszívási csonk	Csonk átmérő	1 x 200 mm, 1 x 125 mm			
	porelszívási sebesség	min. 28 m/s			
	csatlakozás elszívóképesség	Ø 250 mm, height 2,400 mm			
	nyomásveszteség	min. 4,950 m ³ /h min. 2,200 Pa			
		Note: Weight relief at extraction hose!			
Sűrített levegő	required air pressure	7 bar			
Össz teljesítmény	power	26 kW/68A		31.4 kW/68A	35 kW/68A
	frequency	50 Hz			
	voltage	400 V, 3 phases			
Gép dimenziók	hossz x szélesség *	10,000 × 3,500 mm	12,850 × 4,500 mm	12,850 × 5,000 mm	15,850 × 5,000 mm
	magasság	2,600 mm			
	súly	6,000 kg	7,600 kg	8,160 kg	9,000 kg

Biztonság és biztonság

- CE norma

Dokumentáció

- Dokumentációs és karbantartási utasítások nyomtatott és CD-ROM változatban – magyar nyelven

Stonewood Kft

9028 Győr
Szent Imre út 83/a.
Tel: (+36) 96 950 667
Info@faiparigepek.hu
www.faiparigepek.hu

Adószám: 28385823-2-08
VAT: HU25385823
Cégjegyzékszám: 08-09-027529
Raiffeisen Bank HUF 1209 6712 0164 1033 0010 0007
Wise Bank EUR IBAN: BE36 9671 8752 2281

A gép ára:

Ajánlott konfiguráció:					
	Mennyiség	Egység -db	Nettó ár	Áfa tartalon	Bruttó ár
Lohmeyer 895 Nesting CNC központ	1	155.000 EUR	155 000 EUR	41 850 EUR	196 850 EUR
Kedvezményes ár		115 000 EUR	115 000 EUR	31 050 EUR	146 050 EUR

Ajánlott konfiguráció:					
	Mennyiség	Egység -db	Nettó ár	Áfa tartalon	Bruttó ár
Lohmeyer 892 Nesting CNC központ	1	119 000 EUR	119 000 EUR	32 130 EUR	151 130 EUR
Kedvezményes ár		99 000 EUR	99 000 EUR	26 730 EUR	125 730 EUR

Masterwood Winner 250 CNC megmunkáló központ**Olasz technológia a faiparszolgálatában a világ minden tájáról.**

Több mint ötven éve gyártunk famegmunkáló gépeket, szenvedélyünkkel és professzionalizmusunkkal segítve a bútór- és faipart. A MASTERWOOD márka 1990-ben született, két iparágunk történetét író vállalat egyesülésével: a MUTI, a vésőfúró és -fúró gépek gyártásának vezetője, valamint a ZANGHERI & BOSCHETTI, amely automata sorozatfúrógépek gyártására specializálódott.

A CNC mely minden igényt kielégít

Lépcsők, konyhák, szekrények, nesting rendszerek ... Számptalan alkalmazásra használható, amelyekhez megmunkáló központjainkat ajánljuk.

És bár igaz, hogy sokféle termék van, amelyet egyetlen faipari megmunkáló CNC képes megmunkálni, másrészt az egyes termékeverékekhez mindig a legjobb választás a Masterwood termékek széles portfóliójában.

Stonewood Kft

9028 Győr
Szent Imre út 83/a.
Tel: (+36) 96 950 667
Info@faiparigepek.hu
www.faiparigepek.hu

Adószám: 28385823-2-08
VAT: HU25385823
Cégjegyzékszám: 08-09-027529
Raiffeisen Bank HUF 1209 6712 0164 1033 0010 0007
Wise Bank EUR IBAN: BE36 9671 8752 2281

A Winner 250 központ a fejlett bútorgyártók számára.

A "konzolos" szerkezet meglehetősen széles panelek betöltését teszi lehetővé. Egyedi bútorok gyártására tervezték.

A gép felépítése:

<p>Gépváz Robosztus monolit hegesztett gépalap, erősített váz szerkezettel kialakítva. A gépváz kialakításakor a furatok és marások a gépvázon egy mgfogással történnek, ezzel biztosítva a kiemelkedő pontosságot.</p>	
<p>X tengely Az X tengely mozgása feszített fogaskerék-fogasléc pályán történik. A hőkezelt alkatrészek biztosítják a hosszútávú és pontos működést. Az automata zsírzó rendszer biztosítja a finom futást.</p>	
<p>Y tengely Az Y tengely mozgása szintén egyfeszített fogaskerék-fogasléc pályán történik. A hőkezelt alkatrészek biztosítják a hosszútávú és pontos működést. Az automata zsírzó rendszer biztosítja a finom futást.</p>	
<p>Z tengely A Z tengely mozgását egy nagy precizitás zárt golyósorsóval történik. Ez biztosítja gép pontosságát.</p>	
<p>Csúszó vezetékek A dupla THK linális csúszósín biztosítja a gerenda „kotyogás” mentes működését</p>	

Stonewood Kft

9028 Győr
Szent Imre út 83/a.
Tel: (+36) 96 950 667
Info@faiparigepek.hu
www.faiparigepek.hu



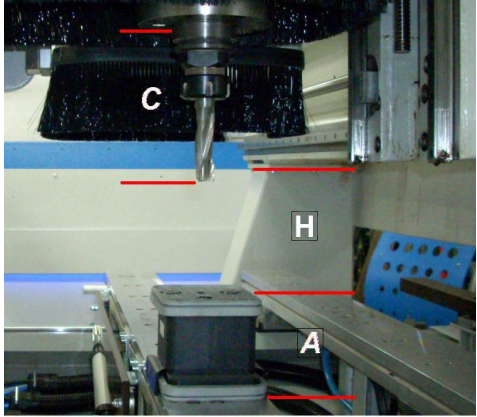
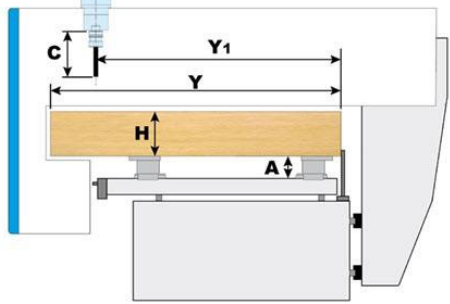

Adószám: 28385823-2-08
VAT: HU25385823
Cégjegyzékszám: 08-09-027529
Raiffeisen Bank HUF 1209 6712 0164 1033 0010 0007
Wise Bank EUR IBAN: BE36 9671 8752 2281

<p>Központi zsírzó rendszer A gép központosított zsírzó rendszerrel van felszerelve, amely biztosítja a kenőanyag megfelelő eljutását a szírzó pontokra.</p>	
<p>Mozgató motorok A gép összes motorja szénkefe mentes motorral van szerelve. Ezáltal jelentősen növekszik az egységek sebessége, és a motorok élettartama hosszabb.</p>	
<p>Elmozdulások és munkaterületek</p> <p>X = 3440 MM Y = 1890 MM Z = 350 MM</p>	
<p>Munkadarab méretek:</p> <p>X= 3 000 MM Y = 1 165 MM Z = * A = 50MM * H = 200 MM * C = 205 MM</p> <p>Az elektrotengely Y1 irányú elmozdulása 1890 mm.</p>	
<p>Mozgatási sebességek:</p> <p>- X = 38 M/MIN - Y = 38 M/MIN - Z = 25 M/MIN</p>	

Stonewood Kft

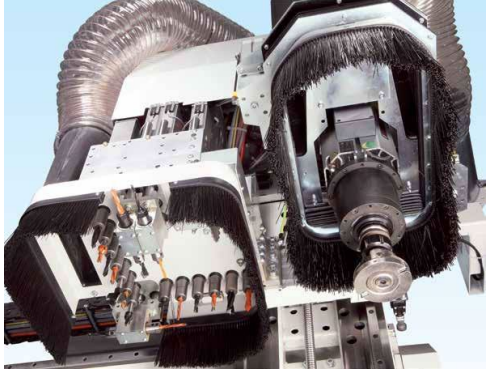
9028 Győr
Szent Imre út 83/a.
Tel: (+36) 96 950 667
Info@faiparigepek.hu
www.faiparigepek.hu

Adószám: 28385823-2-08
VAT: HU25385823
Cégjegyzékszám: 08-09-027529
Raiffeisen Bank HUF 1209 6712 0164 1033 0010 0007
Wise Bank EUR IBAN: BE36 9671 8752 2281

<p>Fúró egység Önálló fúróegység és hátfalnút fűrész. Összesen 19 fúróegység. 7 db függőleges X irányban 6 db függőleges X irányban 2 x 2 vízszintes X irányban 2 x1 vízszintes y irányban Rasztartávolság: 32 mm Motor teljesítmény: 1,7 kW Fordulatszám: 4000 RPM</p>	
<p>Hátfalnút fűrész Önálló meghajtással Fordulatszáma: 4000 RPM Fűrészlap átmérő: 1250 mm A fűrészlap nem alap tartozék</p>	
<p>3 + 1 tengelyes marófej – a gép lelke</p> <ul style="list-style-type: none">• 13,2 kW teljesítmény• Levegő hűtés• C tengely kialakítás	
<p>16 pozíciós automata szerszámtár</p> <ul style="list-style-type: none">• Közvetlen a gerenda végén helyezkedik el• HSK 63 befogás• Maximális szerszám átmérő 240 mm• Maximális fűrészlap átmérő: 350 mm• Szerszámok közötti távolság: 102 mm• A 22 szerszám maximális súlya 60 kg• Egy szerszám maximális súlya: 6 kg	

Stonewood Kft

9028 Győr
Szent Imre út 83/a.
Tel: (+36) 96 950 667
Info@faiparigepek.hu
www.faiparigepek.hu



Adószám: 28385823-2-08
VAT: HU25385823
Cégjegyzékszám: 08-09-027529
Raiffeisen Bank HUF 1209 6712 0164 1033 0010 0007
Wise Bank EUR IBAN: BE36 9671 8752 2281

<p>Vákuum gerenda rendszer</p> <ul style="list-style-type: none">• Csövek nélküli kialakítás• Több típusú vákuum papucs egyidejű használata• Vékony rögzítő elemek használata• Szabadon és korlátlan számú papucs elhelyezés	
<p>Referencia ütközők</p> <ul style="list-style-type: none">• 6 referencia pont• 4 beépített referencia ütköző - hátul• 1 db a gerenda profiljára építve- jobb oldal• 1 db a gerenda profiljára építve- Bal oldal• A gép alkalmas az inga megmunkálásra, így szabályozza vákuum köröket.	
<p>Két zónás munkadarab kiemelő egység.</p> <ul style="list-style-type: none">• Nehezebb, vagy nagy tábla esetén a program végén, a munkadarab kiemelő egység „elemeli” a terméket a vákuum papucstól, így sem a munkadarab , sem a papucs nem sérül. Könnyebbé teszi a darab leemelését.	
<p>Furnéros, vagy ragasztott ütköző.</p> <ul style="list-style-type: none">• Ez az ütköző, a ragasztott elemekhez lett kifejlesztve. Ezáltal az ütköző a belső mag anyaghoz illeszkedik.• Indításkor az ütközők lesüllyednek.• Minimum panel vastagság 20 mm	
<p>Kiegészítés a „gomba” fejes papucskok rögzítéséhez.</p> <ul style="list-style-type: none">• Mind a 6 gerendán	

Stonewood Kft

9028 Győr
Szent Imre út 83/a.
Tel: (+36) 96 950 667
Info@faiparigepek.hu
www.faiparigepek.hu

Adószám: 28385823-2-08
VAT: HU25385823
Cégjegyzékszám: 08-09-027529
Raiffeisen Bank HUF 1209 6712 0164 1033 0010 0007
Wise Bank EUR IBAN: BE36 9671 8752 2281

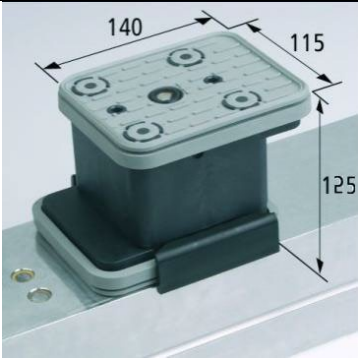
<p>100 m3-es vákuum szivattyú , mely biztosítja a munkadarabok erős rögzítését.</p>	
<p>Mozgatható vezérlő állomás</p> <ul style="list-style-type: none">• Könnyen és kényelmesen mozgatható, a munkasztal közelében.• Windows rendszerű PC• 8 GB RaM• 500 GB HDD• CD rom• 21" monitor• Hálózati csatlakozó• USB	
<p>Kézi vezérlő panel - opció</p> <ul style="list-style-type: none">• A munkadarabhoz nagyon közel kerülhetünk a pontos beállításhoz.• Előtolás és szerszám sebesség állítás• Jobb és Bal oldali kezdési pozíció• Vészgomba	
<p>12 db – Pneumatikus papucs</p> <ul style="list-style-type: none">• Magasság: 125 mm• Méret: 114 x 140 mm	

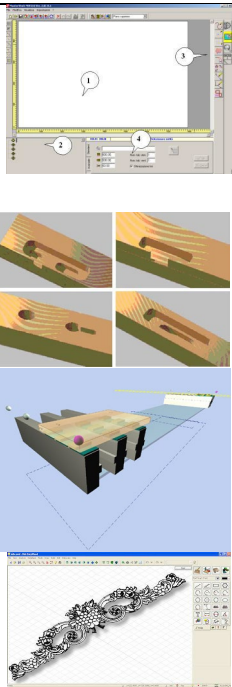
<p>Teleszerviz:</p> <ul style="list-style-type: none"> • Hálózati eléréssel az alábbi szolgáltatások biztosíthatók: • TÁVIRÁNYÍTÁS: • LEHETSÉGES SZOFTVER PROBLÉMÁK, ÜZEMELTETÉSI RENDSZEREK, • KONFIGURÁCIÓK, FRISSÍTÉSEK. 	
<p>Masterwork CNC Program</p> <ul style="list-style-type: none"> • Könnyű és felhasználó barát kezelő felület. • Definiált macrók. • 3D szimuláció • A szoftver bemutatást a mellékelt katalógus tartalmazza. 	

Ajánlott konfiguráció:					
	Mennyiség	Egység -db	Nettó ár	Áfa tartalon	Bruttó ár
Masterwood 250 Winner 3+1 tengelyes CNC megmunkáló központ	1	95 969 EUR	95 969 EUR	25 911 EUR	121 880 EUR
Kedvezményes ár - összesen - EUR	1	84 600 EUR	84 600 EUR	22 842 EUR	107 442 EUR

További költségek

Előre kalkulált szállítási költség:	980 EUR	264 EUR	1 244 EUR
Beüzemelés költsége - munkaóra	32	1 900 EUR	513 EUR 2 413 EUR

A gépek videói:

<https://www.lohmeyer-ig.com/en/sliding-table-saws/sliding-table-saw-fks-355-ig/video-fks-355-ig>

<https://www.facebook.com/euroswiss/videos/2864112183652787/>

<https://www.youtube.com/watch?v=OoDAnCoodiU>

https://www.youtube.com/watch?v=OVI_N4PDcs

<https://www.youtube.com/watch?v=i6FoVxp1giY>

<https://www.youtube.com/watch?v=JzDOPK--8uE>

Várom visszajelzések a kezdéssel kapcsolatban.

Az ajánlatban szereplő gépek és berendezések újak, 2024 évi gyártásúak és rendelkeznek CE jelöléssel, illetve a gyártói megfelelőségi nyilatkozattal. A berendezés korábban nem került beszerzésre hazai vagy európai uniós pályázat igénybevételével.

Igény esetén a gyári nettó számlázás természetesen megoldható. Az EU-s adószám ebben az esetben kötelező.

Az ajánlat érvényessége: 15 nap

Győr, 2024. február 29.

Üdvözlettel:
Stonewood Kft