

DECO-Bútorlap Kft.

Kerecsendi Péter részére

Stonewood Kft.

9028 Szent Imre u. 83/a

Tel.: +36 30 960 4579

Dátum: 2023. november 28.

Tárgy: Árajánlat**Ajánlati szám:** SW-VA-2023-1028

Kedves Péter,

Köszönjük, hogy megkerestél minket.

Összeállítottam a megbeszélt gépeket. Úgy gondolom, hogy ez megfelelő konfiguráció lehet az induló lapszabászathoz. A megnézett műhely méret alapján ez egy optimális sor lehet.

A csomag tartalma:

1. Lohmeyer digitális lapszabásgép
2. Lohmeyer táblafelosztógép
3. Lohmeyer ipari élzárógép – PUR egységgel
4. Lohmeyer automata CNC fúró központ
5. Lohmeyer automata tipli fúrógép

A gépek szoftveres használata és vonalkód olvasó része megoldott, a másik cégtől áthozott Woodwop és Korpusz programokkal kompatibilis. Az élzáró gépben tudtok esetlegesen gyorsabb gépet is választani, valamint a 45 fokos élzárást is tudjuk adni.

Várható szállítási határidő 3 hét – ha időben megrendelitek.

Fontos, hogy az elszívás és a sűrített levegő hálózatot még külön ki kell építeni. Ha gondolod, tudunk kontaktot adni. Kérdés esetén kérlek egyeztessünk

A Stonewood Kft faipai gépek, fűrészüzemi és egyéb famegmunkáló gépek kis és nagykereskedelmével foglalkozik. Több neves gyártó kizárólagos magyarországi forgalmazója.

Mellékelten megküldjük személyre szabott árajánlatunkat az Ön igényeinek leginkább megfelelő berendezésről. Pontos felszereltségét, és az Ön számára ajánlott kedvezményeket, finanszírozási lehetőségeket személyes vagy telefonos megbeszélés alapján tudjuk biztosítani.

Reméljük, ajánlatunk elnyeri tetszését. Amennyiben kérdései lennének, vagy pontosítani szeretne, készséggel állunk rendelkezésére.

Stonewood Kft

9028 Győr

Szent Imre út 83/a.

Tel: (+36) 96 950 667

Info@faiparigepek.huwww.faiparigepek.hu

Adószám: 28385823-2-08

VAT: HU25385823

Cégjegyzékszám: 08-09-027529

Raiffeisen Bank HUF 1209 6712 0164 1033 0010 0007

Wise Bank EUR IBAN: BE36 9671 8752 2281

Oldalszám: 1

Ajánlott gépcsomag:

Lohmeyer FKS 355 lapszabásgép



A Lohmeyer Smart Wood Working számára fontos a gyártásfolyamat a panelek feldolgozása során. Vágás, élfóliázás, fúrás és nütolás - ezek a specialitásaink. Támogatni szeretnénk az Ön sikerét a panel anyagok ipari gyártójaként és szabványosított, kifogástalanul működő gépekkel rendelkező, valamint gyors és megbízható szolgáltatást nyújtó szakértő beszállítóként. Ezt a panel feldolgozásban szerzett, sok éves tapasztalattal rendelkező szakértői csapatunk teszi lehetővé.

A 3, 5, 7, és 8 sorozatú intelligens gyártósortaink igazoltan magas minőséget biztosítanak páratlan költséghatékonysággal együtt. Ez úgy lehetséges, hogy különböző komponenseket okosan kombinálunk. Tapasztalt német és kínai mérnökeink folyamatosan alkalmazzák az európai műszaki szabványokat a gépi technológia terén. A gépeket Kínában gyártjuk, a faipari gépek egyik legkorszerűbb gyárában.

Európai szolgáltatási hálózatunk biztosítja gépeink és rendszereink, valamint a műszaki támogatás folyamatos elérhetőségét.

Technikai adatok:

A munkasztal:

- Asztal hossza FKS 320 IQ / FKS 355 IQ: 3200 mm
- Ez az alábbi vágóhosszt : 3100 mm fűrészlappal 3200 mm fűrészlap nélkül

Keresztvonalzó:

- 1900 mm olvasható le az alsó skálán,
- 3200 mm teleszkópos eszköz, olvasható le a felső skálán
- Egy görgő a keresztvágó keret végén segíti az instabil munkadarabok be- és kirakodását.

Vágás szélesség:

Maximális vágás szélesség FKS 355 IQ = 1305 mm

Elektromosan, vezérlésből állítható párhuzam vezető



+/- 0,1 mm pontosság. Ez a pormentes burkolatban elhelyezkedő golyós orsó feladata. Gyors és megbízható. A vezető elmozdítható az 1305 mm-nél nagyobb és szélesebb munkadarabok könnyű átvágása érdekében. A biztonságos terület a fűrészlap előtt 200 mm-rel kezdődik. Így megakadályozható, hogy az automatikus vezető a döntött fűrészlaphoz kerüljön. 200 mm alatt a vezető automatikusan megáll és a kívánt pozícióba mozog a gomb lenyomásával történő jóváhagyást követően. Ez biztosítja, hogy nem kerül sor kritikus helyzetre a vezető vonalzó és a fűrészlap között.



Kereszt munkaasztal:

Az ütköző egy digitális kijelzőeszközzel rendelkezik a pontos beállításhoz, a nagy ismétlési pontossághoz.

A teleszkópos bővítménnyel rendelkező keresztvágó keretet max. 3200 mm-es vágáshosszra tervezték, így biztosít megfelelő alátámasztást.

A helyes leolvasást a döntött skálák teszik lehetővé. Az ütközők könnyen billenthetőek. A keresztvonalzó a keresztasztal elülső vagy hátsó oldalára helyezhető.



A gépváz:

A szilárd géptest a siker alapja. Ez különösen igaz a csúszóasztal és fűrészmű alapvető összetevőire. Mindkét egységnek szilárd alapra van szüksége - az alap keretre.

A gép minden eleme lézervágó géppel került legyártásra, ezáltal zárt kialakítású és nagyon merev. Ez biztosítja az FKS 320/355 IQ sorozat egyetlen működését és stabilitását.



Stonewood Kft

9028 Győr
Szent Imre út 83/a.
Tel: (+36) 96 950 667
Info@faiparigepek.hu
www.faiparigepek.hu

Adószám: 28385823-2-08
VAT: HU25385823
Cégjegyzékszám: 08-09-027529
Raiffeisen Bank HUF 1209 6712 0164 1033 0010 0007
Wise Bank EUR IBAN: BE36 9671 8752 2281

A gép terület igénye a csúszóasztal oldalmozgását is figyelembe véve kb. 6800 x 3400 mm.
A nagyméretű munkadarabok felhelyezéséhez és eltávolításához ügyelni kell arra, hogy elegendő hely legyen a gép és a szomszédos berendezések vagy épületek között. A munkadarabok és maradék darabok lerakásához is kell helyet biztosítani.

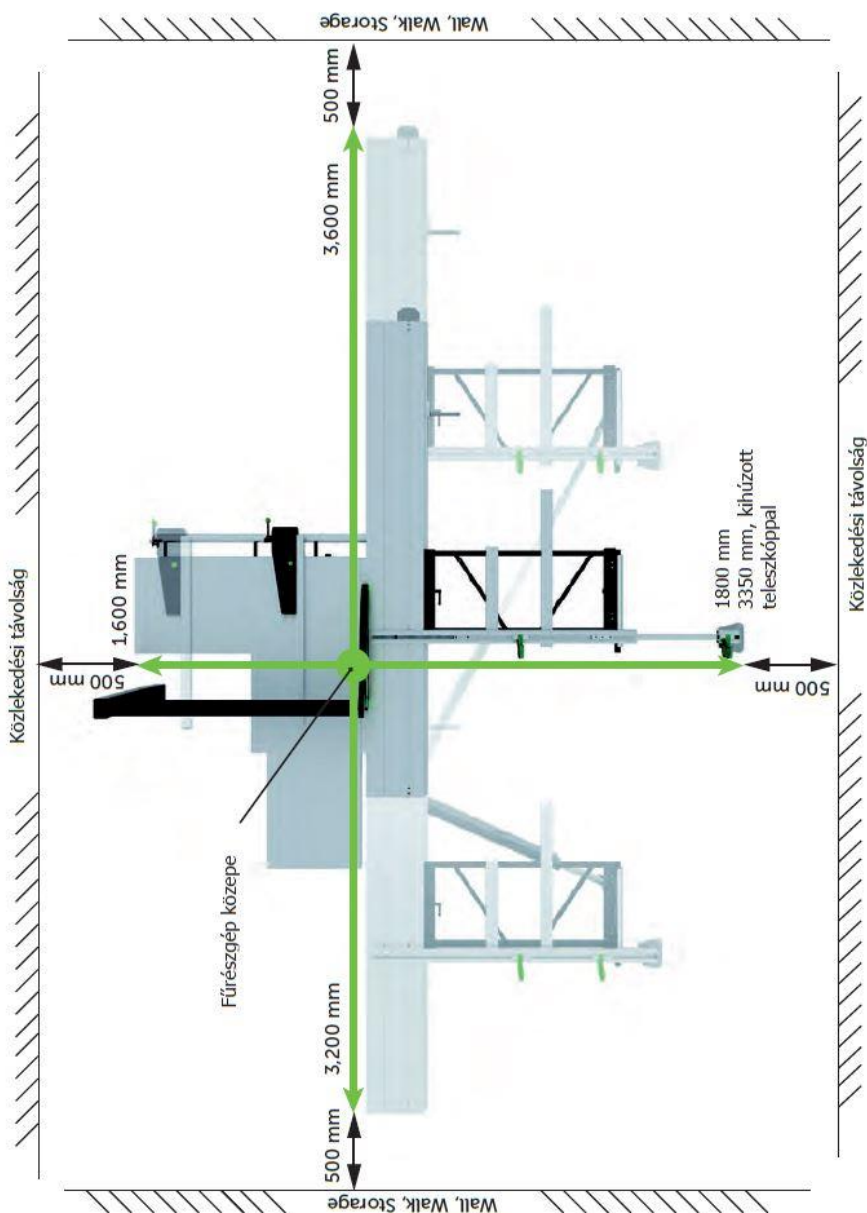
**Stonewood Kft**

9028 Győr
Szent Imre út 83/a.
Tel: (+36) 96 950 667
Info@faiparigepek.hu
www.faiparigepek.hu

Adószám: 28385823-2-08
VAT: HU25385823
Cégjegyzékszám: 08-09-027529
Raiffeisen Bank HUF 1209 6712 0164 1033 0010 0007
Wise Bank EUR IBAN: BE36 9671 8752 2281



FKS 320 IQ



FKS 355 IQ

	Fűrészlap átmérő	max. 350 mm / without scoring 400 mm	
	Vágás magasság	max. 105 mm / without scoring 115 mm	
Fűrészmű	Vágásmagasság 45° esetén	max. 70 mm	
	Fordulatszám	5,200 / 3,800 RPM • manually adjustable	
	Motor teljesítmény	5.5 kW	
elővágó egység	Elővágó fűrész	120 mm	
	Fordulatszáma	9,000 RPM	
	Motor	1.1 kW	
	Vezérlése	electrical height adjustment • manual side adjustment	
	Munkasztal hossza	3,200 mm	
	Vágás hossz	3,100 mm / without scoring 3,200 mm	
	Feszültség	400 V • 50 Hz	
Fűrészmű	Dönthetőségt	manuális	elektromos
	Magasság emelés	elektromos	elektromos
	Felső vezérlő panel	-	<input checked="" type="checkbox"/>
	Egyoldals gérvágó feltét	ta csúszó asztalon	a csúszó asztalon
	Kereszt vonalzó	3200 mm-ig	3200 mm-ig
	Párhuzam vezető	12000 mm-ig	1305 mm-ig elektromosan, digitálisan vezérlésből állítva
	Alaprajz	3,300 x 3,370 x 1,200 mm	3,300 x 3,430 x 1,670 mm

Stonewood Kft

9028 Győr
Szent Imre út 83/a.
Tel: (+36) 96 950 667
Info@faiparigepek.hu
www.faiparigepek.hu

Adószám: 28385823-2-08
VAT: HU25385823
Cégjegyzékszám: 08-09-027529
Raiffeisen Bank HUF 1209 6712 0164 1033 0010 0007
Wise Bank EUR IBAN: BE36 9671 8752 2281

Elővágó fordulatszáma	1/min	900
Elővágómű hajtása		Külön motorról
Főmotor teljesítménye	kW/LE	5,5/7,5
Elővágó motorteljesítménye	kW/LE	1/0,75
Elszívócsonk átmérője	mm	120
Elszívandó légmennyiség	m ³ /h	1300
Vágásszélesség a párhuzamos vezető mellett	mm	1250
A gép súlya	kg	900

Ajánlott konfiguráció:					
	Mennyiség	Egység /db	Nettó ár	Áfa tartalom	Bruttó ár
Lohmeyer FKS 355 lapszabásgép	1	13 290 EUR	13 290 EUR	3 588.3 EUR	16 878.3 EUR
Szállítási költség:	1	540 EUR	540 EUR	145.8 EUR	685.8 EUR
Beüzemelés költsége:	4		188 EUR	50.76 EUR	238.76 EUR
Összesen:			14 018 EUR	3 784.86 EUR	17 802.86 EUR



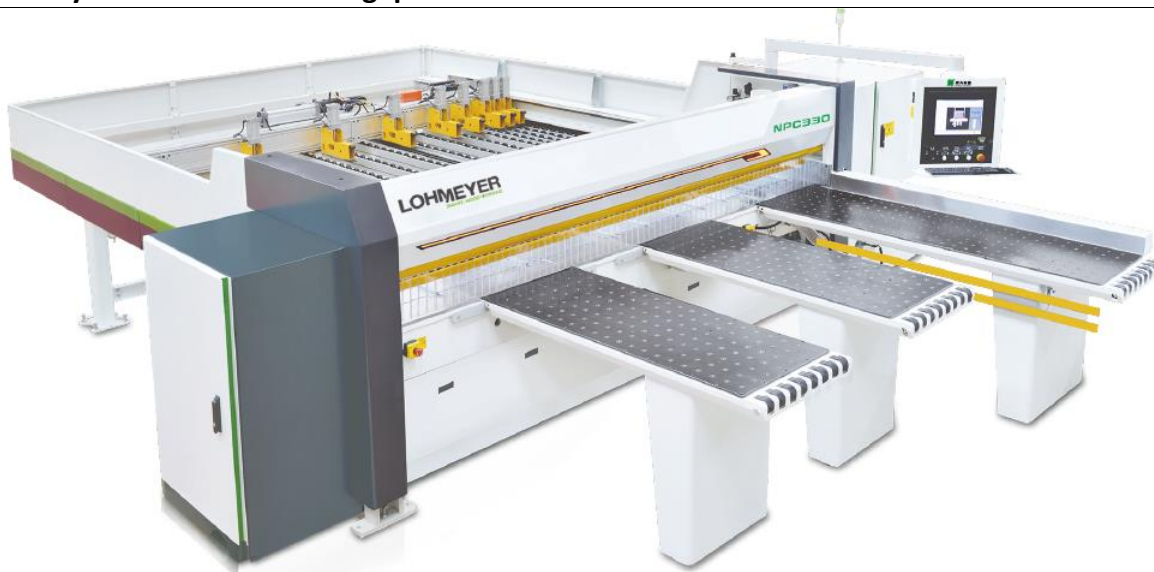

Lohmeyer NPC táblafelosztó gép

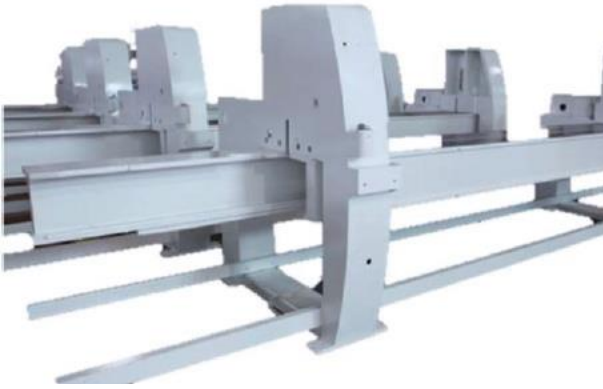

Főbb jellemzők:

- 2 kW-os fűrészkesz, szervomotorral, fogaskerék fogasléc kialakítással
- 90 m/perces vágási sebesség, 120 m/perces visszafutási sebesség
- Automata nyomógerenda magasság állítás
- Felhasználó barát kezelő szoftver:
 - Munkafolyamatok részletes kezelése

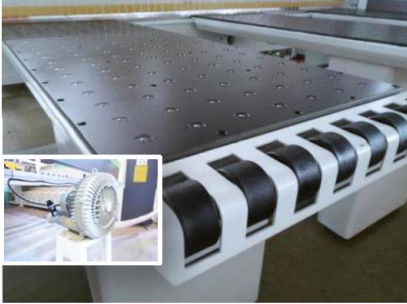
○ Vonalkód nyomtatása – opció



Felépítés	
Gépváz A géptest nagy szakítószilárdságú acélból készült, a legjobb végeredmény fejlett robot hegesztéssel, hőkezeléssel. Továbbá alul illetve felülül CNC 5 tengelyes marással a tökéletes pontosság érdekében, annak biztosítása érdekében legmagasabb minőség és tartósság. Egy megfogásból gyártják a teljes megmunkálási folyamatot.	
Acél asztallap <ul style="list-style-type: none">• Nagy merevségű acél asztal hosszú élettartammal, pontossággal $\pm 0,03$ mm-ig, csökkentve a lehetséges karbantartást költségeket	
Levegős munka asztal <ul style="list-style-type: none">• A lebegő etetőasztal acélgolyókkal csökkenti a karcolásokat a panel felületén, és biztosítja a panel zökkenőmentes mozgását• Az asztallap merev és kopásálló bakelitből készül a hosszabb élettartam érdekében• 3 különálló cső csatlakoztatva 3 munkaasztalhoz 2,2 kW teljesítménnyel az asztal alatt található légfúvó elegendő levegőt biztosít• Levegő teljesítmény: 5,2 m³/perc	 

<p>Oldalsó működtető rúd</p> <ul style="list-style-type: none">• Egy extra működtető rúd az munkaasztal oldalán garantálja a folyamatos működést és a vágást, a kezelő anélkül is megkezdheti a vágást , hogy a kezelő a vezérlésen kapcsolja a gombokat.	
<p>Pneumatikus nyomó gerenda</p> <ul style="list-style-type: none">• A nyomógerenda automatikusan beállítja magát a szerint a panelek teljes magassága, az elmozdulási hatótáv csökkentése érdekében• Egyetlen nyomógerenda egyenletes nyomást fejt ki a teljes munkadarab felületén. A nyomás növelésével elkerülhető a bútorlapok kitöredezettisége.• A nyomógerenda mozgása precíz fogasléccel és fogaskerékkel történik mindkét oldalon.	 
<p>Kézvédő</p> <ul style="list-style-type: none">• Nyomógerendára szerelve• A védőeszköz leesik vágás előtt és vágás után felemeli fel a kezelő védelmére	
<p>„Zongora” porvédő</p> <ul style="list-style-type: none">• A zongora típusú porvédő teljesen zárt pengvédő és megakadályozza a szálló port és forgácsot	
<p>Oldalsó igazítás</p> <ul style="list-style-type: none">• A fűrészkocsiba rögzített eszköz oldalról mozgató vezető vágás közben, még vékony és puha deszkához is. Egyúttal az igazítás a tökéletes derékszög vágáshoz.	

Stonewood Kft

9028 Győr
Szent Imre út 83/a.
Tel: (+36) 96 950 667
Info@faiparigepek.hu
www.faiparigepek.hu

Adószám: 28385823-2-08
VAT: HU25385823
Cégjegyzékszám: 08-09-027529
Raiffeisen Bank HUF 1209 6712 0164 1033 0010 0007
Wise Bank EUR IBAN: BE36 9671 8752 2281

<p>Megfogó csipeszek</p> <ul style="list-style-type: none">• Szilárd acél gerendatartó mindkét oldalon, precíz pozicionálással.• Pneumatikusan vezérelt 8 megfogó csipesz (standard konfiguráció)• Opció 12 db munkadarab szoros megfogásával anélkül elmozdulás lenne adagolás közben, így jobb lesz a vágási pontosság.• Az etetőegység pontos és egyenletes mozgása <p>2 kW-os szervomotor és hosszú fogasléc biztosítja mindkét oldalon</p>	
<p>Leesésgátló eszköz</p> <ul style="list-style-type: none">• A kialakítás megakadályozza, hogy a fűrészkeszi ütése miatt kis munkadarab leesését, így garantálja a fűrészkeszi stabilitást	
<p>Fűrészegység</p> <ul style="list-style-type: none">• Fűrészkeszi 2 kW-os szervomotorral a fogasléc és fogaskerék mentén, automatikusan illeszkedik a panel szélessége alapján, így csökkenti az „üresjárat” távolságot.• Max. fűrészsebesség akár 90 m/perc• Hátrameneti sebesség akár 120 m/perc• Mind a főfűrész, mind a marófűrész független fel és le mozgásokra képes.• A főfűrész automatikusan önbeállító, minimalizálva az emelést magasság és a hatékonyság érdekében, a legjobb kivitelezés mellett.• A fő fűrészlap gyors cseréje,• Főfűrész: 15 kW, 3.910 ford./perc belső Ø 60 mm, külső Ø 380 mm• Elővágó: 4300 ford./perc belső Ø 45 mm, külső Ø 200 mm	

Stonewood Kft

9028 Győr
Szent Imre út 83/a.
Tel: (+36) 96 950 667
Info@faiparigepek.hu
www.faiparigepek.hu

Adószám: 28385823-2-08
VAT: HU25385823
Cégjegyzékszám: 08-09-027529
Raiffeisen Bank HUF 1209 6712 0164 1033 0010 0007
Wise Bank EUR IBAN: BE36 9671 8752 2281

<ul style="list-style-type: none"> • Megjegyzés: Az ár a fűrészlapokat nem tartalmazza 	
<p>Elszívás:</p> <ul style="list-style-type: none"> • Csökkenti a felszálló forgácsot és port, kényelmes munkavégzést biztosít, hozzájárul az élettartam meghosszabbításához. • Ø 3 x 150 mm 	
<p>Automata kenőrendszer</p> <ul style="list-style-type: none"> • Az automatikus kenőrendszer zsírozza a főtengelyt, valamint automatikusan zsírozza a megfelelő csúszó pontokat. 	
<p>Gépvezérlés</p> <ul style="list-style-type: none"> • Felhasználóbarát PC, USB interfésszel koordinálva, hálózati kártya, egér és billentyűzet az egyszerű kezelés érdekében. • PLC Windows operációs rendszer vezérli és <p>Nanxing professzionális számítógépes fűrészvágó szoftverét.</p>	
<p>NX - Pareto optimalizáló szoftver</p> <ul style="list-style-type: none"> • Belül felszerelt professzionális optimalizáló szoftver (a gépre telepítve) művelet • más népszerű szoftverek is alkalmazhatók 	
<p>Operációs szoftver</p> <ul style="list-style-type: none"> • Erőteljes, felhasználóbarát szoftver a munka irányításához folyamat részletes jelentésekkel, vágási mintákat szimulálva, bármilyen hibaüzenet megjelenítése, vonalkód nyomtatása és sok más több előny, felhasználóbarát PCvel. • Kiegészítő funkció egy adott darab újramunkálásához (szkenner opcionális), jó 	

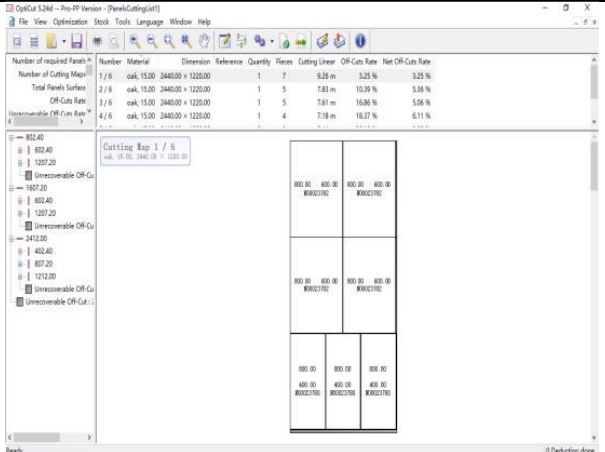
<p>segítő az egyedi bútorokhoz termelés, teljesen megoldott probléma felvetődött által okozott esetleges beállítási hibák és esetenkénti hibák.</p>	
<p>Opciók:</p>	
<p>Etikett nyomtató</p>	
<p>Optimalizáló szoftver - irodai</p>	

Technikai adatok:

	NPC 330	NPC 380	NPC 440
Vágáshossz	3 300 mm	3 800 mm	4 400 mm
Vágás mélység	3 300 mm	3 800 mm	4 400 mm
Fűrészlap kiemelkedés	105 mm		
Ajánlott max vágásmagasság	100 mm		
Főmotor			
Fűrészlap méret	380 x 60 mm		
Főmotor sebesség	3 910 RPM		
Főmotor teljesítmény	15 kW		
Elővágó			
Fűrészlap méret	200 x 45 mm		
Elővágó fordulatszáma	4 300 RPM		

Elővágó motor teljesítmény	2,2 kW		
Fűrész kocsi			
Motor teljesítmény	2,2 kW (AC servo motor)		
Vágási sebesség	max 85 m/perc		
Visszafutási sebesség	max 120 m/perc		
Levegős asztal méretek	3 x 1 690 x 620 mm	4 x 1 690 x 620 mm	
Sűrített levegő igény (hűtveszárítóval)	7 bar		
Elszívás	3 x 150 mm – 28m/perc		
Munkaasztal magassága	960 mm		
Telepített teljesítmény	21,5 kW		23 kW
Telepítési méret	6900 x 5495 x 1830 mm	7400 x 5995 x 1810 mm	8100 x 6500 x 1810 mm
Gép súlya:	5 300 kg	7 500 kg	8 200 kg

Ajánlott konfiguráció:					
	Mennyiség	Egység /db	Nettó ár	Áfa tartalom	Bruttó ár
Lohmeyer NPC 330 táblafelosztógép	1	71 575 EUR	71 575 EUR	19 325 EUR	81 534 EUR
Szállítási költség:	1	1150 EUR	1150 EUR	310 EUR	1 460 EUR
Beüzemelés költsége:	3 x 16		2 835 EUR	765 EUR	3600 EUR

VTSZ:8465

Gyártó megnevezése: Lohmeyer – Wood IQ Gmbh

Származási ország: Németország

Lohmeyer KAM 780 típusú élzárógép



Az élzárás a minőségen, és mindemellett a gyorsaságon múlik. Az nyeri a versenyt aki hibátlan minőséget tud a leggyorsabban előállítani. Erre a problémára ad megoldást a **Lohmeyer KAM 780** típusú élzáró gépe.

Az ipari megoldásokat alkalmazó gép tulajdonságai:

- 22 m/perces előtolási sebesség
- 10- 60 élanyag vastagság
- Dupla előmaró egység (önálló házban kialakítva)
- Előfűtő egység
- Élfólia vagy Élléc alkalmazása
- Ragasztó felhordó egység (Hagyományos, PU, Hot Air Nullfugás rendszer)
- Dupla dönthető végvágó fűrés
- Nagyoló szintbemaró
- Finom szintbemaró egység
- Sarokgömbölyítő egység – két motorral
- Profil Cikling aggregát
- Lap cikling aggregát
- Polír egység
- Érintőképernyős vezérlés



Nuten	
Druckzone und Kappen	
Trimmen	
Bündigfräsen	
Profilfräsen	
Profilziehklinge	
Flächenziehklinge	
Schwabbeln	

Aggregátok:

Leszorítás:

- Nagy pontosságú alumínium nyomó gerenda, elektronikus magasság állítás érintő képernyőről.



Spray egység:

- Az előmaró egység előtt egy pontosan vezérelt spray egység egy tapadásgátló folyadékkal szórja meg a munkalapot.
- Alsó és felső oldal egyidejű kezelése
- Az esetleges ragasztó maradékot így könnyen tudja eltávolítani a gép végén található polír egység.

Stonewood Kft

9028 Győr
Szent Imre út 83/a.
Tel: (+36) 96 950 667
Info@faiparigepek.hu
www.faiparigepek.hu

Adószám: 28385823-2-08
VAT: HU25385823
Cégjegyzékszám: 08-09-027529
Raiffeisen Bank HUF 1209 6712 0164 1033 0010 0007
Wise Bank EUR IBAN: BE36 9671 8752 2281

**Előmaró egység:**

- Külön házba épített kialakítás, így nem az egész gépház porosodik.
- 2 x 3,7 kW előmaró motor
- Dupla motoros vezérelt kialakítás – az első motor szembe forog, a második motor később belépve „utánforog” a munkadarabnak.
- Fordulatszám: 12.000. RPM
- Marókés magassága – alap kivitelben: 35 mm

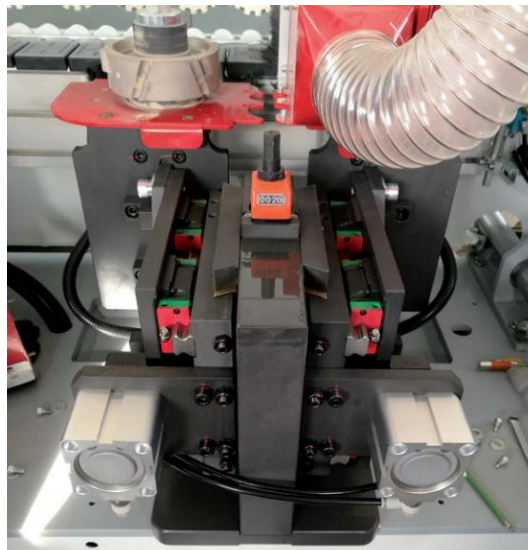
**Előfűtő egység:****Stonewood Kft**

9028 Győr

Szent Imre út 83/a.

Tel: (+36) 96 950 667

Info@faiparigepek.huwww.faiparigepek.hu

Adószám: 28385823-2-08

VAT: HU25385823

Cégjegyzékszám: 08-09-027529

Raiffeisen Bank HUF 1209 6712 0164 1033 0010 0007

Wise Bank EUR IBAN: BE36 9671 8752 2281

Oldalszám: 16

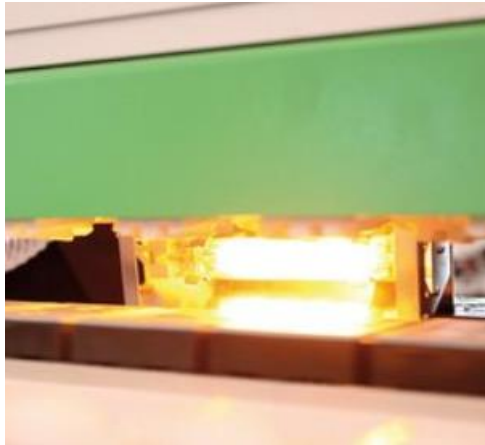
**Ragasztó felhordó egység:**

- Teflon bevonatú ragasztó tartály – alsó tartályos kialakítással – EVA ragasztó
- Megnövelt nyomászóna
- Hagyományos ömledék ragasztó felhordása
- PU ragasztó alkalmazási lehetősége – FEMATECH PUR 2 kg

**Nyomógörgők:**

- 5 nyomógörgő biztosítja a maximális kontaktus létrejöttét.
- Egy vezető és négy kisebb nyomógörgő
- Mind az öt görgő pneumatikusan nyomóegységgel van ellátva.

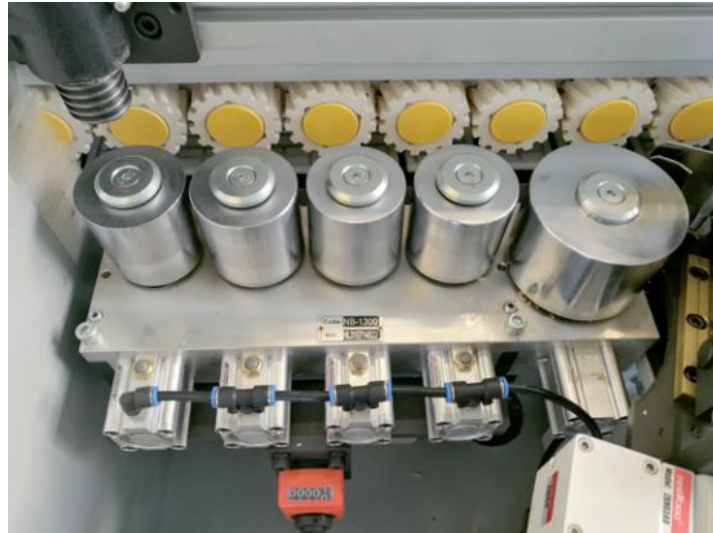

Végvágó egység

- Gyors és pontos végvágó egység – dupla fűrészművel ellátva.
- 2 x 0,37 kW motor teljesítménnyel
- Manuálisan állítható 0-15 fokban.
- Fordulatszám: 12.000 RPM



Nagyoló szintbemaró egység

- Nagy átmérőjű másoló hengerek, a pontos lekövetéshez
- Finomállítások mérőóra segítségével – az egység csak az éलयag túlnyúlását marja meg
- Egyeneses rádiuskécek
- 2 x 0,75 kW motor teljesítmény
- Fordulatszám: 12.000 RPM

Stonewood Kft

9028 Győr
Szent Imre út 83/a.
Tel: (+36) 96 950 667
Info@faiparigepek.hu
www.faiparigepek.hu

Adószám: 28385823-2-08
VAT: HU25385823
Cégjegyzékszám: 08-09-027529
Raiffeisen Bank HUF 1209 6712 0164 1033 0010 0007
Wise Bank EUR IBAN: BE36 9671 8752 2281

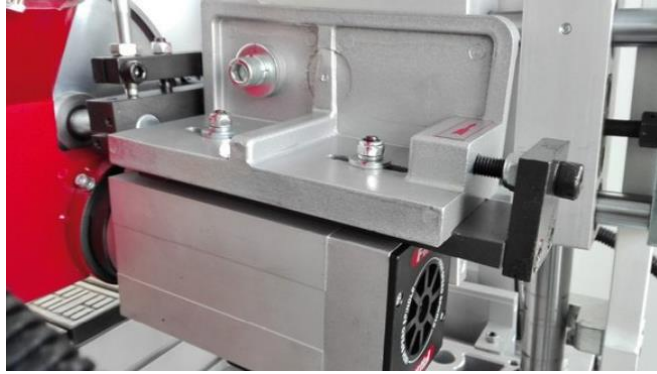
**Dönthető szintbemaró egység:**

- Nagy átmérőjű másoló hengerek, a pontos lekötéshez
- Finomállítások mérőóra segítségével
- 2 mm-es rádiuskések
- 2 x 0,55 kW motor teljesítmény
- Fordulatszám: 12.000 RPM

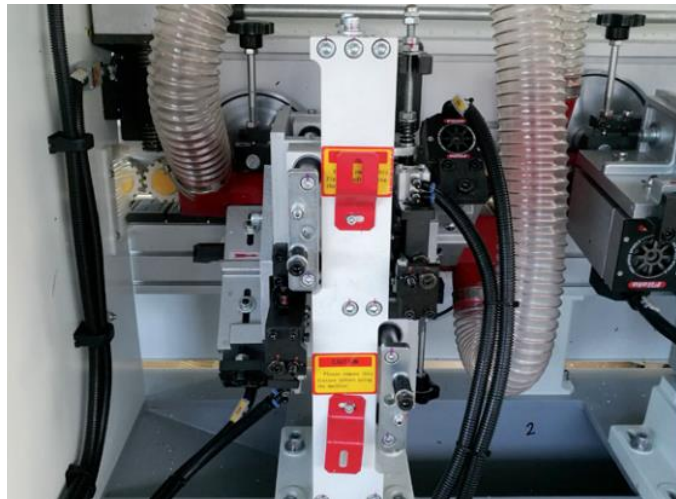
**Vég-gömbölyítő egység – sarok megmunkálás**

- Pontos kerekítések megadása, felső, alsó, első, hátsó
- Postforming ívek másolása
- A lineális vezetések garantálják a pontos lekerekítést
- 2 x 0,3 kW motor teljesítmény
- Fordulatszám: 18.000 RPM

Stonewood Kft

9028 Győr
Szent Imre út 83/a.
Tel: (+36) 96 950 667
Info@faiparigepek.hu
www.faiparigepek.hu

Adószám: 28385823-2-08
VAT: HU25385823
Cégjegyzékszám: 08-09-027529
Raiffeisen Bank HUF 1209 6712 0164 1033 0010 0007
Wise Bank EUR IBAN: BE36 9671 8752 2281



Profil cikling aggregát

- Pneumatikus másoló egység
- A ciklois íveket a simító kés „lehúzza”
- Két pozíciós állítási lehetőség – R2 szerszámmal

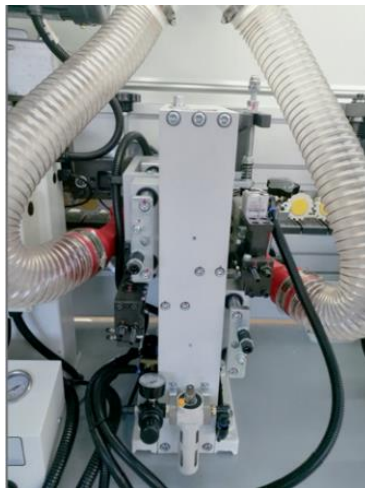

Lap cikling aggregát

- Pnumatikus feszítés
- A maradék ragasztó anyagot „lehúzza”

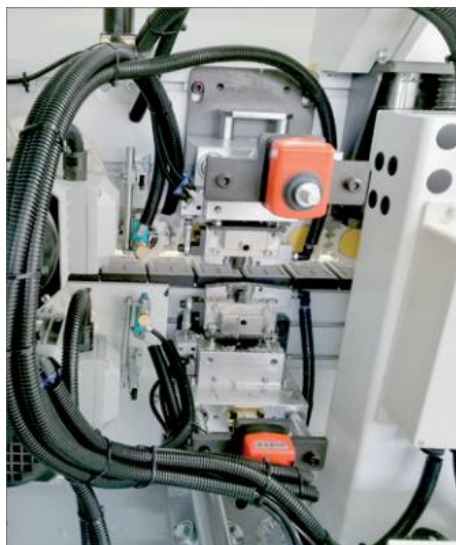

Polír egység

- Polír koronggal történő visszafényezés

PUR ragasztó felhordó egység + Előolvasztó egység

Önálló PUR rendszer, mely csak a szükséges PUR mennyiséget adagolja. A PUR egység egy önálló fejegységet képez, melyet ragasztó váltás esetén egy gyors mozdulattal cserélni lehet. A PUR fejegységet mikor nem használják egy önálló vákuum kabinba kell elhelyezni. Az ár tartalmazza a vákuum kabint!



Poliuretén ragasztó felhordó egység

VTSZ:8465

Gyártó megnevezése: Lohmeyer – Wood IQ GmbH

Származási ország: Németország

„B” verzió

Lohmeyer KAM 7X élzárógép

A gép felépítése:

Buffing	Flat scraping	Profile scraping	Corner rounding	Fine milling	Rough milling	End trimming	Snipping	Tape press	Glue pot	Tape grooving	Pre-heating	Straight pre-milling	Bevel pre-milling

Főbb technikai jellemzők:

- Teljes funkcionalitású egységek, beleértve az előmarást, az előmelegítést, az előolvasztást, a gyors olvasztást, kettős síneket a végvágáshoz, az automatikus szerszám beállítását 2 finom vágással, + 8 szalagcserélő rendszert, 2 motoros sarokgömbölyítő egységgel, szerszámokkal, az automatikus szerszám beállítás, pneumatikus lapos citlinggel, végső polírozó egységgel.
- Az előolvasztási egység elegendő ragasztómennyiséget olvaszt még a gyors és folyamatos éleknél is. A két ragasztóedénynek köszönhetően a ragasztó színe gyorsan megváltoztatható. Az automatikus élananyag váltó rendszer gyorsan választhat nyolckülönböző vastagságú szalag közül
- Max. 9-30 mm vastagságú panelek feldolgozásához 14/18 m / perc sebességgel 0,4-2 mm vastag élananyagok használhatóak.

Lehetséges megmunkálások:

- Munkadarab vastagság: 18 mm
- angle: 45° részben mart

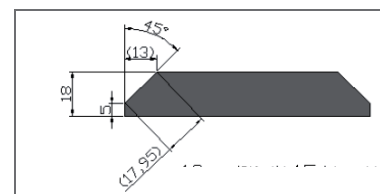

- Munkadarab vastagság: 18 mm
- angle: 45° Teljesen mart

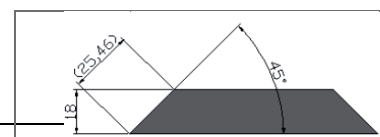

- Munkadarab vastagság: 25 mm
- angle: 45 ° részben mart

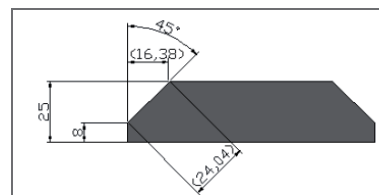

- Munkadarab vastagság: 25 mm
- angle: Egyenes él - hagyományos







Felépítés és aggregátok:





<p>Gépváz:</p> <ul style="list-style-type: none"> • merev géptest, lézervágott acéllemezekkel hegesztve • korszerű CNC-gépek vágásával a fémmegmunkáláshoz a stabilitás növelése és a vibráció csökkentése érdekében. • az öntött alkatrészek hosszú élettartamot garantálnak deformáció nélkül 	
<p>Professionális gyártósor</p> <ul style="list-style-type: none"> • professzionális összeszerelő sor a gép vázától a legapróbb elektromos alkatrészig, tapasztalt technikusokkal, ez garantálja a gép szabványosítását és teljesítményét 	
<p>Minőség ellenőrzés</p> <ul style="list-style-type: none"> • fejlett mérőberendezések és szigorú minőségbiztosítási rendszer a magas minőség biztosítása érdekében 	
<p>Előtolás – Konvektor pálya</p> <ul style="list-style-type: none"> • a hosszú egyenes és félkörös vezetősín kopásállóságának javulása az edzett felület miatt 	

Stonewood Kft





9028 Győr
Szent Imre út 83/a.
Tel: (+36) 96 950 667
Info@faiparigepek.hu
www.faiparigepek.hu

Adószám: 28385823-2-08
VAT: HU25385823
Cégjegyzékszám: 08-09-027529
Raiffeisen Bank HUF 1209 6712 0164 1033 0010 0007
Wise Bank EUR IBAN: BE36 9671 8752 2281

<ul style="list-style-type: none"> • kopásálló szállítóelem tökéletes vezetősín érintkezéssel • 2 készlet tartó szállítózalag kompakt görgőkkel a nagy panelek kiegyensúlyozott és stabil húzásához • vastag acél tartólemez, amely nagy merevséggel és stabilitással rendelkezik a deformáció megelőzésére, növeli a stabilitást az élzárás során • a motor változtatható frekvenciájú indítást tesz lehetővé, nagyon stabil és fékrendszerrel felszerelt • fedél, hogy megvédje a motort a portól és a maradéktól, valamint a hosszú élettartamot biztosítja 	 
<p>Tisztító rendszer</p> <ul style="list-style-type: none"> • permetezés az előmarás és az élzárás előtt szép és tiszta felületet biztosít 	
<p>Előmarás ferde felületen</p> <ul style="list-style-type: none"> • motorok: 2 x 5,0 kW • forgási sebesség 2800 ford / perc • nagy forgási sebesség, alacsony rezgés és alacsony zajszint • Független porvédő burkolat a zaj csökkentése, valamint a por és a forgács halmozódás elkerülése megakadályozása érdekében • 45 fokos gyémánt kúpvágók nagyobb merevséget, hosszabb élettartamot és stabil teljesítményt nyújtanak a tökéletes marási hatás érdekében 	 
<p>Egyenes élű marás</p> <ul style="list-style-type: none"> • Előmarás gyémánt maróval • Motor: 2 x 3,7 kW, 200Hz • Forgási sebesség: 9000 ford / perc • Teljesen zárt porvédő burkolat 	

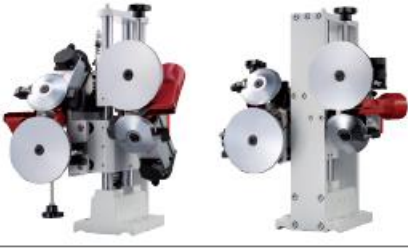
	
<p>Előfűtő egység:</p> <ul style="list-style-type: none">• felragasztás előtt felmelegíti a panel szélét, különösen nedves és hideg munkadarabokhoz alkalmas	
<p>Dupla élanyag tár</p> <ul style="list-style-type: none">• Két élszalag váltó rendszer lehetővé teszi az egyenes és a ferde él közötti váltást csak egy gombos váltással, különösebb beállítási munka nélkül.• Az élszalag elválasztása a gépváztól elkerüli az élszalag törmelék hatását más feldolgozó egységekben• A élanyag mélységét és helyzetét a digitális kijelzősáv kalibráló gombjával állíthatjuk be, könnyű kezelhetőség.• Motor 0,37 kW• Széles szalag adagolás szervo segítségével, hatékonyan takarítson meg élszalagot.	
<p>Egyenes élű ragasztás</p> <ul style="list-style-type: none">• Független egyenes ragasztóegység, különösen a teljesen egyenes élű munkákhoz• Teflon bevonatú ragasztótartó kapacitás 5L-ig	







<p>Ferde és egyenes ragasztás</p> <ul style="list-style-type: none"> • Az egyik egyenes élű ragasztóeszköz és a fél kúp alakú élék ragasztásához egyenes éléhez, a másik pedig a 45 kúp alakú élhez • Könnyen kiépíthető karbantartás céljából 	
<p>Nyomó görgők – kasírozás</p> <ul style="list-style-type: none"> • A teljesen egyenes élsávozás egyenes szélét az első egyenes hengerek végzik • Ferde vagy félig ferde él a második görgősorral, és a ferde görgők vissza fognak térni az egyenes él feldolgozása közben • az él tiszta és erős préselése a munkadarabra a ragasztóállomás után a kiváló minőségű préselőegységének köszönhetően • egy 100 mm átmérőjű előnyomó henger, majd 6 görgő biztosítja a szilárd kapcsolatot az élananyag és a munkadarab között • nyomásszabályozó szelep 1,5 - 2,5 bar között szabályozható 	 
<p>Kettős sínen megvezetett végvágó fűrész</p> <ul style="list-style-type: none"> • az elülső és a hátsó élananyag vágása két külön fűrészszel, sínre szerelve 45 ° -os szögben • min. panel intervallum 300 mm • kézi forgatás 0-15 ° • motor: 2 x 0,37 kW, 200 Hz • forgási sebesség: 12 000 ford / perc • 2 fűrészlap specifikációja: 115 x 2,6 x 22 x 24Z • független védőburkolattal ellátva • kézi kenőrendszer a lineáris vezetőkhöz az élettartam növelése érdekében 	 
<p>Dupla nagyoló maró egység szerszám automatikus beállítással</p> <ul style="list-style-type: none"> • két nagyoló maróegység a kúpok és a kerek vágásához • finombeállítás digitális leolvasó eszközökkel 	

<ul style="list-style-type: none">• egyenes vagy rádius késekkel van felszerelve, a maró helyzete állítható a numerikus kijelzők segítségével• Nagylómarás 1-2 mm anyagvastagságban• Motor teljesítmény: 2 x 0,75 kW• Fordulatszám: 12000 RPM• Radiusz: R2 Z4	
<p>Második finom szintbemaró egység</p> <ul style="list-style-type: none">• Motor teljesítmény: 2 x 0,55 kW• Fordulatszám: 12.000 RPM• Radiusz: R1 Z6• kettős marási fázis a gombnyomásra történő finom szintbemaráshoz• finom maró x 2 (körív sugara: R2, 4Z)• Az optimalizált műanyag szál gyűjtő konténer	
<p>Szál leválasztó</p> <ul style="list-style-type: none">• tisztítja a szalagszálakat a citling egység után	
<p>Pneumatikus lapos citling egység</p> <ul style="list-style-type: none">• eltávolítja a felesleges ragasztót a tökéletes él érdekében	
<p>Polír egység</p> <ul style="list-style-type: none">• A polír egységnél az élyanyag megkapja az utolsó „érintést”. Minden hagyományos szövetszál-, szizál- és műszál kerék használható• motor: 2 x 0,37 kW• Oszcilláció – tengely irányú folyamatos mozgás• kettős képernyős szövetszerkezet a felső és az alsó szélek polírozásához, karcolás nélkül a panel felületén• folyamatos áramdinamó hajtja	

Stonewood Kft

9028 Győr
Szent Imre út 83/a.
Tel: (+36) 96 950 667
Info@faiparigepek.hu
www.faiparigepek.hu

Adószám: 28385823-2-08
VAT: HU25385823
Cégjegyzékszám: 08-09-027529
Raiffeisen Bank HUF 1209 6712 0164 1033 0010 0007
Wise Bank EUR IBAN: BE36 9671 8752 2281

<p>Start -Stop kapcsoló</p> <ul style="list-style-type: none"> • lehetővé teszi a kezelő számára, hogy a folyamat során bármikor leállítsa és elindítsa a gépet a kényelmes beállítás és tesztelés érdekében 	
<p>Működés jelző fény</p> <ul style="list-style-type: none"> • a gép üzemállapota egy pillanat alatt 	
<p>Elszívások a gépen</p> <ul style="list-style-type: none"> • független \varnothing 125 mm-es elszívó burkolat fedti le teljesen a feldolgozó egységeket • 8 porgyűjtő kiváló munkakörülményeket biztosít, és megvédi az adalékanyagokat a maradéktól és a portól 	
<p>Biztonsági kialakítások</p> <p>Etetés és vastagság-érzékelés</p> <ul style="list-style-type: none"> • a biztonsági védőberendezés megakadályozza az esetleges baleseteket, biztosítja a biztonságos működést és a rendellenes működés automatikus ellenőrzését • a panel vastagságának érzékelése, ha a panel vastagsága meghaladja a korlátozott helyzetet, a szállítószalag azonnal leáll <p>Intervallumadagoló érzékelő rendszer</p> <ul style="list-style-type: none"> • intervallumadagolás-érzékelő rendszer, amelyet a feldolgozási távolság ellenőrzésére terveztek 	 
<p>Elektromos készülék</p> <ul style="list-style-type: none"> • Vész gomb a gép egyszerű leállításához • nemzetközi márkák kiváló minőségű elektromos alkatrészei • bemeneti feszültség: 3-380 V, 50 Hz • frekvenciaváltó motorfékező funkcióval • üzemeltetés 0-40 ° C közötti hőmérsékleten megengedett 	 
<p>Gép vezérlés</p> <ul style="list-style-type: none"> • Ipari vezérlő kapcsolók a nagy pontosság érdekében 	

Stonewood Kft

9028 Győr
Szent Imre út 83/a.
Tel: (+36) 96 950 667
Info@faiparigepek.hu
www.faiparigepek.hu

Adószám: 28385823-2-08
VAT: HU25385823
Cégjegyzékszám: 08-09-027529
Raiffeisen Bank HUF 1209 6712 0164 1033 0010 0007
Wise Bank EUR IBAN: BE36 9671 8752 2281

<ul style="list-style-type: none"> • statisztikai elemzés céljából rögzíti az adatokat, például a szalag futását és a működési arányt • intuitív és egyszerű kezelési felület, az egyes komponensek egymástól függetlenül vezérelhetők, és ennek megfelelően állíthatóak • 7"-es érintőképernyő • minden egyes munkaegységet független frekvenciaváltó vezérli 	
<p>Energia takarékoság</p> <ul style="list-style-type: none"> • a készenléti mód automatikusan bekapcsol, ha a gépek egy bizonyos időre leállnak • a ragasztás hőmérséklete csökken a karbonizáció elkerülése érdekében • a ragasztóhenger forgása - optimalizált 	

Technikai adatok:

Előtolási sebesség:	14/18 méter/perc – egységektől függően
Elszívó csomk átmérő	6 x 125 mm
Vezérlés	Encoder – 10" érintő képernyő Átlátható vezérlés
Munkamagasság:	920 mm
Szükséges üzemi nyomás	7 bar
Feszültség	400 Vm %0 Hz, 3 fázis
Szükséges áram igény	42 kW
Gép súlya	3900 kg
Gép méretei:	9800 x 1.970 x 1.650 mm

Munkadarab és élananyag paraméterei:

Munkadarab vastagság		
Előmaró nélkül	min 9 mm	max 30 mm
Munkadarab szélesség:		
Gömbölyítő nélkül	min 120 mm	
Gömbölyítővel	min 150 mm	
Munkadarab hossza		

Stonewood Kft

9028 Győr
Szent Imre út 83/a.
Tel: (+36) 96 950 667
Info@faiparigepek.hu
www.faiparigepek.hu

Adószám: 28385823-2-08
VAT: HU25385823
Cégjegyzékszám: 08-09-027529
Raiffeisen Bank HUF 1209 6712 0164 1033 0010 0007
Wise Bank EUR IBAN: BE36 9671 8752 2281

Előmaróval	min 150 mm	
Minimum méret	150 x 120 mm	
Élanyag vastagság		
Gömbölyítő nélkül	0,4 – 2,0 mm	
Gömbölyítővel	1,2 – 2,0 mm	
Élanyag szélesség		

Tartozék:

- CE minősítés, és Megfelelőségi nyilatkozó
- Magyar és angol nyelvű gépkönyv
- Robbantott rajz
- CD melléklet.

Lohmeyer NCB612DL – 6 oldalas fúró központ



Termékeink folyamatos fejlesztése miatt bizonyos gépmódosítások léphetnek érvénybe. A specifikációk vonatkoznak értesítés nélkül változtassa meg.

Fő jellemzők

- Erős CNC SYNTECH vezérlőrendszer
- Teljes funkciós üzemmód a különféle feldolgozási igények kielégítésére
- 2 felső fúróblokk 16 x 2 függőleges fúróval plusz X & Y 4 x 2 vízszintes fúróval, 1 alsó fúróblokk 10 függőleges fúróval, összesen 58 fúróval
- Felső és alsó 3,5 kW-os maróegység
- 7 féle fájlformátumot és általános bútortervező szoftvert adaptál

Stonewood Kft

9028 Győr
Szent Imre út 83/a.
Tel: (+36) 96 950 667
Info@faiparigepek.hu
www.faiparigepek.hu

Adószám: 28385823-2-08
VAT: HU25385823
Cégjegyzékszám: 08-09-027529
Raiffeisen Bank HUF 1209 6712 0164 1033 0010 0007
Wise Bank EUR IBAN: BE36 9671 8752 2281

Megmunkálható méretek:

Min:

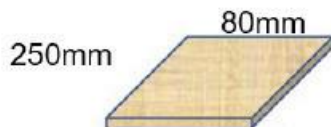

Max:

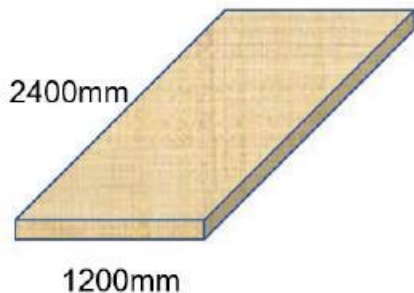

Gépdimenzió:

Felépítés:**Gépváz**

A géptest nagy szakítószilárdságú acélból készült, a legjobb végeredmény fejlett robot hegesztéssel, hőkezeléssel. Továbbá alul illetve felülül CNC 5 tengelyes marással a tökéletes pontosság érdekében, annak biztosítása érdekében legmagasabb minőség és tartósság. Egy megfogásból gyártják a teljes megmunkálási folyamatot.

**Beadagoló asztal:**

Betöltés

- Oldalsó pozicionálás
- Hátsó pozicionálás szervo szállítógörgők segítségével, kefével ellátva





Kettős bilincsek

- hosszú vezetősín kettős rögzítéssel a gyors megmunkálás érdekében különféle munkadarabokból
 - speciális légfúvás kialakítás a bilincs befogás előtti munkadarab tisztításához
 - maximális sebesség 135 m/perc

**Stonewood Kft**

9028 Győr
Szent Imre út 83/a.
Tel: (+36) 96 950 667
Info@faiparigepek.hu
www.faiparigepek.hu

Adószám: 28385823-2-08
VAT: HU25385823
Cégjegyzékszám: 08-09-027529
Raiffeisen Bank HUF 1209 6712 0164 1033 0010 0007
Wise Bank EUR IBAN: BE36 9671 8752 2281

	
<p>Automatikus felső vonalkód olvasó A felső gerendán elhelyezett vonalkód olvasó automatikusan beolvassa a betárazott munkadarabokat.</p>	
<p>Pozicionálás Oldalsó igazítás</p> <ul style="list-style-type: none">• A kettős bilincsek jól együttműködnek az automatikus oldalbeállítással ez garantálja a pontosságot és a stabilitást a panelfeldolgozás során. <p>Ütköző</p> <ul style="list-style-type: none">• erős ütköző a stabil beállítás érdekében• érzékelő méri a munkadarab X hosszát• légfúvó megtisztítja az érzékelőn lévő port <p>Nyomástartó készülék</p>	  

Fúró egységek:**Felső fúróblokk**

- 3,5 kW-os főorsó + 2 fúrotömb, növekvő
- függőleges fúrók: 16 x 2
- vízszintes fúrók: 4 x 2 X irányban; 2 x 2 Y irányban
- szimmetrikus fúrás egyidejűleg 160 mm

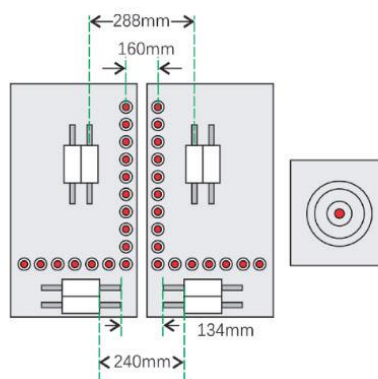
**Alsó fúróblokk:**

- 3,5 kW-os főorsó+ 1 fúrotömb
- 10 függőleges fúró

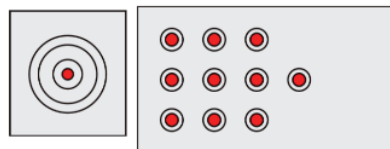
**Tükörszimmetrikus orsó meghajtás:**

- felső és alsó fúrotömbök kollineáris függőleges fúrásai, ezáltal gyorsabb a lyukak átfúrása

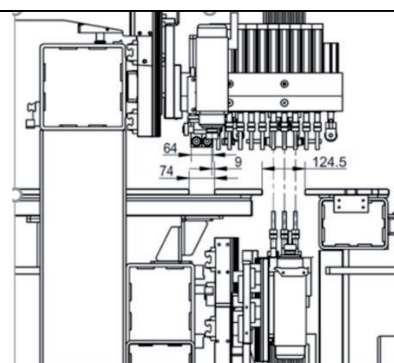
**Stonewood Kft**

9028 Győr

Szent Imre út 83/a.

Tel: (+36) 96 950 667

Info@faiparigepek.huwww.faiparigepek.hu

Adószám: 28385823-2-08





VAT: HU25385823

Cégjegyzékszám: 08-09-027529

Raiffeisen Bank HUF 1209 6712 0164 1033 0010 0007

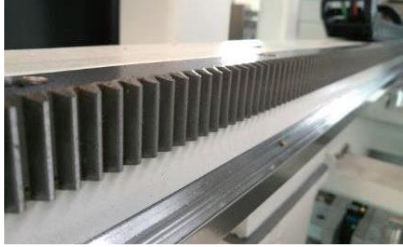
Wise Bank EUR IBAN: BE36 9671 8752 2281



Oldalszám: 33

<p>A tengelyek mozgása</p> <ul style="list-style-type: none">• X tengely: fogasléc és fogasléc• Y tengely: fogasléc és fogaskerék• Z tengely: golyós orsó <p>Szervómotor</p> <ul style="list-style-type: none">• az egyes tengelyek pontos mozgását a magas <p>minőségi szénkefe mentes szervo motorok végzik</p> <ul style="list-style-type: none">• X tengely: 2 x 0,75 kW• Y tengely: 3 x 0,85 kW• Z tengely: 3 x 0,85 kW• max. menetsebesség: X/U/Y/Z: 135/135/75/30 m/min	  
<p>Kiadagolás:</p> <ul style="list-style-type: none">• kompakt görgős asztal kefékkel• kefés kialakítás és szállítószalag a panel felületének védelmére	
<p>Energia lánc</p> <ul style="list-style-type: none">• kiváló minőségű energia lánc az elektromos vontatásra és vezeték és levegőcső védelmére az egyes tengelyek mozgása során hosszabb ideig élettartam	

Stonewood Kft

9028 Győr
Szent Imre út 83/a.
Tel: (+36) 96 950 667
Info@faiparigepek.hu
www.faiparigepek.hu

Adószám: 28385823-2-08
VAT: HU25385823
Cégjegyzékszám: 08-09-027529
Raiffeisen Bank HUF 1209 6712 0164 1033 0010 0007
Wise Bank EUR IBAN: BE36 9671 8752 2281

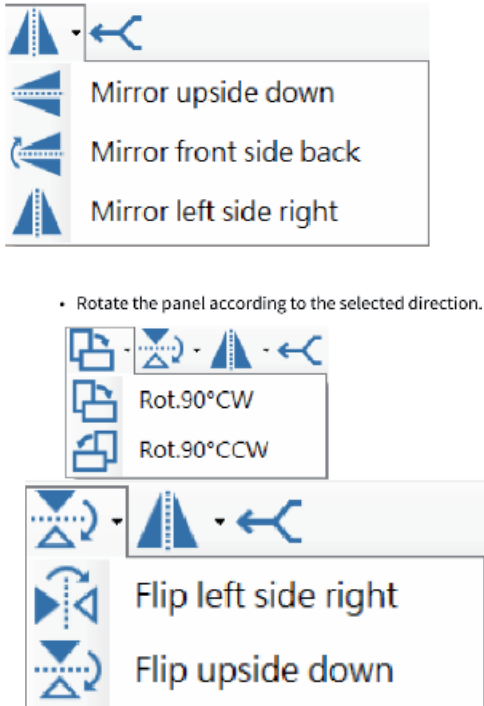
<p>Kézi vezérlő egység</p> <ul style="list-style-type: none"> • a kézikerek kényelmesebbé teszi az üzembe helyezést 	
<p>Működési panel</p> <ul style="list-style-type: none"> • független IPC - Windows 10 operációs rendszerrel • 17 hüvelykes DELL kijelző; • SYNTEC CNC vezérlőrendszer és kezelőszoftver 	
<p>Vezérlés: Többfunkciós működés</p> <ul style="list-style-type: none"> • modern és felhasználóbarát kezelőfelület • teljes funkció üzem mód, például átfordítás, tükör, elforgatás stb. • Hossz jellemző • Szimuláció • Páros feldolgozás, két panel együtt dolgozható fel • könnyű szerszámbeállítás 	<p>Mirror the panel according to the selected direction</p>  <ul style="list-style-type: none"> • Rotate the panel according to the selected direction.

	<p>9.6 Drill Machine PC CAM - Auto Mode - Simulation</p> <p>Two pieces of mirrored work-pieces are can be processed</p>
<p>Fájl formátumok: támogatja az olyan fájlformátumokat, mint az MPR, DXF, BAN, BPP, PDX, XML, XXL</p>	

Elektromos komponensek

- elektromos alkatrészek biztosítják az adatok stabilitását
- szervezett ellenőrzés vezetékes kapcsolat

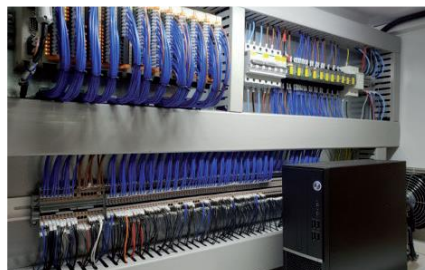

Technikai adatok:

Munkadarab méretek	Hossz	250 – 2400 mm
	Szélesség	80 – 1200 mm
	Magasság	10 -50 mm
Maximális sebességek	X tengely	135 m/perc
	Y tengely	75 m/perc
	U tengely	135 m/perc
	Z tengely	30 m/perc
Fúró egység	Egységek száma	2 felső + 1 alsó blokk
	Függőleges orsók – felső	16 x 2 db
	Vízszintes egységek	X 4x2, Y 4x2 db
	Alsó egység	10 db
Teljesítmény	Össz teljesítmény	24,6 kW
Gép méretek	Dimenziók	6.805 x 2.860 x 2.190 mm
	Súly	4.710 kg

Stonewood Kft

9028 Győr
Szent Imre út 83/a.
Tel: (+36) 96 950 667
Info@faiparigepek.hu
www.faiparigepek.hu

Adószám: 28385823-2-08
VAT: HU25385823
Cégjegyzékszám: 08-09-027529
Raiffeisen Bank HUF 1209 6712 0164 1033 0010 0007
Wise Bank EUR IBAN: BE36 9671 8752 2281

Lohmeyer NCB 2806 -tiplifúrógép

NC SIDE DRILLING MACHINE

NCB2806D

Laser detector

Two main spindle for side boring and grooving

Főbb jellemzők:

- Két fő orsó oldalfúráshoz és hátfal núthoz
- Az oldalfúrás a tetején lévő furat helyzetének megfelelően automatikusan elvégezhető lézendetektor segítségével, az átrendezés pontos, akár különböző színű munkadarabokhoz is alkalmas, így javítva a termelékenységet.
- 3 munkaállomás - dolgozzon fel három munkadarabot egy ciklusban.
- 7 hüvelykes, egyszerű érintőképernyős felület, könnyen kezelhető.

Technikai adatok:

Modell	NCB2806D
Panel hossza	50-2800 mm
Panel szélessége	50-600 mm
Panel vastagság	10-50 mm
teljes sebesség	96/30/30 m/perc
Főmotor teljesítmény	2x2,2kw
Max forgási sebesség	18000 ford./perc
Por gyűjtő	φ100mm
Telepített teljesítmény	4kw
Átfogó méret	3500x1800x1500mm
Nettó tömeg	1300 kg

Stonewood Kft

9028 Győr
Szent Imre út 83/a.
Tel: (+36) 96 950 667
Info@faiparigepek.hu
www.faiparigepek.hu

Adószám: 28385823-2-08
VAT: HU25385823
Cégjegyzékszám: 08-09-027529
Raiffeisen Bank HUF 1209 6712 0164 1033 0010 0007
Wise Bank EUR IBAN: BE36 9671 8752 2281

A fenti gépek csomagára, leszállítva és beüzemelve.

Megnevezés	Nettó	Áfa	Bruttó
Lohmeyer bútorlap üzem	267 571 Eur	72 244 Eur	339 815 Eur
Kedvezményes csomag ár	239 000 Eur	64 530 Eur	303 530 Eur

A gépek videói:

<https://www.lohmeyer-iq.com/en/sliding-table-saws/sliding-table-saw-fks-355-iq/video-fks-355-iq>

<https://www.facebook.com/euroswiss/videos/2864112183652787/>

<https://www.youtube.com/watch?v=OoDAnCoodiU>

https://www.youtube.com/watch?v=OVI_N4PDcs

<https://www.youtube.com/watch?v=i6FoVxp1giY>

<https://www.youtube.com/watch?v=JzDOPK--8uE>

Várom visszajelzésed a kezdéssel kapcsolatosan.

Az ajánlatban szereplő gépek és berendezések újak, 2023 évi gyártásúak és rendelkeznek CE jelöléssel, illetve a gyártói megfelelőségi nyilatkozattal. A berendezés korábban nem került beszerzésre hazai vagy európai uniós pályázat igénybevételével.

Az ajánlat érvényessége: 15 nap

Győr, 2023. november 28.

Üdvözlettel:
Prohászka Zsolt
faipari mérnök